

ZARZĄDZENIE NR 4.
GENERALNEGO DYREKTORA DRÓG KRAJOWYCH
I AUTOSTRAD

z dnia 22 lutego 2021 r.

zmieniające zarządzenie w sprawie ustalenia systemu referencyjnego dla dróg krajowych

Na podstawie § 5 ust. 2 pkt 1 załącznika do zarządzenia Nr 36 Generalnego Dyrektora Dróg Krajowych i Autostrad z dnia 4 grudnia 2018 r. w sprawie ustalenia regulaminu organizacyjnego Generalnej Dyrekcji Dróg Krajowych i Autostrad¹⁾, zarządza się, co następuje:

§ 1. W zarządzeniu Nr 44 Generalnego Dyrektora Dróg Krajowych i Autostrad z dnia 22 października 2020 r. w sprawie ustalenia systemu referencyjnego dla dróg krajowych, w § 3:

1) ust. 11 otrzymuje brzmienie:

„11. Zamocowania tabliczki oznakowania pionowego wykonuje się na wysokości powyżej poziomu jezdni:

- 1) min. 2 m w przypadku pobocza/skarpy rowu;
- 2) min. 2,2 m w przekroju ulicznym poza chodnikiem/drogą rowerową;
- 3) min. 2,5 m w przekroju ulicznym nad chodnikiem/drogą rowerową.”;

2) po ust. 11 dodaje się ust. 11a w brzmieniu:

„11a. Słupek z tabliczką oznakowania pionowego lokalizuje się na poboczu lub skarpie rowu w sposób nieutrudniający ruchu, a w przypadku przekrojów ulicznych - o ile to możliwe - poza chodnikiem lub drogą rowerową itp. Na obiektach inżynierskich

¹⁾ Niniejsze zarządzenie zostało zmienione zarządzeniem Nr 13 Generalnego Dyrektora Dróg Krajowych i Autostrad z dnia 6 maja 2020 r. zmieniającym zarządzenie w sprawie ustalenia regulaminu organizacyjnego Generalnej Dyrekcji Dróg Krajowych i Autostrad, zarządzeniem Nr 25 Generalnego Dyrektora Dróg Krajowych i Autostrad z dnia 13 lipca 2020 r. zmieniającym zarządzenie w sprawie ustalenia regulaminu organizacyjnego Generalnej Dyrekcji Dróg Krajowych i Autostrad, zarządzeniem Nr 34 Generalnego Dyrektora Dróg Krajowych i Autostrad z dnia 17 września 2020 r. zmieniającym zarządzenie w sprawie ustalenia regulaminu organizacyjnego Generalnej Dyrekcji Dróg Krajowych i Autostrad z dnia 1 października 2020 r. zmieniającym zarządzenie w sprawie ustalenia regulaminu organizacyjnego Generalnej Dyrekcji Dróg Krajowych.

dopuszcza się montaż słupków do barier ochronnych. Słupki, w celu zapobiegnięcia przekrzywienia się znaku pod wpływem warunków atmosferycznych oraz aktów drobnego wandalizmu, są stabilizowane betonem na głębokość około 50 cm.”.

§ 2. Tekst ujednolicony zarządzenia, o którym mowa w § 1, stanowi załącznik do zarządzenia.

§ 3. Zarządzenie wchodzi w życie z dniem podpisania.

**GENERALNY DYREKTOR
DRÓG KRAJOWYCH I AUTOSTRAD**



p.o. GENERALNY DYREKTOR
DRÓG KRAJOWYCH I AUTOSTRAD

Tomasz Żuchowski

Załącznik do zarządzenia Nr 4.
Generalnego Dyrektora Dróg
Krajowych i Autostrad
z dnia 22...lutego..... 2021 r.

TEKST UJEDNOLICONY

ZARZĄDZENIE NR 44

GENERALNEGO DYREKTORA DRÓG KRAJOWYCH I AUTOSTRAD

z dnia 22 października 2020 r.

w sprawie ustalenia systemu referencyjnego dla dróg krajowych

Na podstawie § 5 ust. 2 pkt 1 załącznika do zarządzenia Nr 36 Generalnego Dyrektora Dróg Krajowych i Autostrad z dnia 4 grudnia 2018 r. w sprawie ustalenia regulaminu organizacyjnego Generalnej Dyrekcji Dróg Krajowych i Autostrad¹⁾, zarządza się, co następuje:

§ 1. 1. W Generalnej Dyrekcji Dróg Krajowych i Autostrad, zwanej dalej „GDDKiA”, ustala się zasady związane z zakładaniem, utrzymaniem i aktualizowaniem systemu referencyjnego dla dróg krajowych, dotyczące w szczególności:

- 1) lokalizacji punktów referencyjnych na drogach krajowych;
- 2) numeracji punktów i odcinków referencyjnych;

¹⁾ Niniejsze zarządzenie zostało zmienione zarządzeniem Nr 13 Generalnego Dyrektora Dróg Krajowych i Autostrad z dnia 6 maja 2020 r. zmieniającym zarządzenie w sprawie ustalenia regulaminu organizacyjnego Generalnej Dyrekcji Dróg Krajowych i Autostrad, zarządzeniem Nr 25 Generalnego Dyrektora Dróg Krajowych i Autostrad z dnia 13 lipca 2020 r. zmieniającym zarządzenie w sprawie ustalenia regulaminu organizacyjnego Generalnej Dyrekcji Dróg Krajowych i Autostrad, zarządzeniem Nr 34 Generalnego Dyrektora Dróg Krajowych i Autostrad z dnia 17 września 2020 r. zmieniającym zarządzenie w sprawie ustalenia regulaminu organizacyjnego Generalnej Dyrekcji Dróg Krajowych oraz zarządzeniem Nr 39 Generalnego Dyrektora Dróg Krajowych i Autostrad z dnia 1 października 2020 r. zmieniającym zarządzenie w sprawie ustalenia regulaminu organizacyjnego Generalnej Dyrekcji Dróg Krajowych..

- 3) oznakowania punktów referencyjnych w terenie;
- 4) prowadzenia katalogu wraz z mapą systemu referencyjnego.

2. Ilekroć w zarządzeniu jest mowa o:

- 1) punkcie referencyjnym – należy przez to rozumieć charakterystyczny punkt sieci drogowej, o którym mowa w § 2, przyjęty jako punkt odniesienia dla lokalizowania informacji o drodze;
- 2) odcinku referencyjnym – należy przez to rozumieć odcinek drogi krajowej, zlokalizowany pomiędzy jej dwoma kolejnymi punktami referencyjnymi, dla którego określony jest punkt początkowy i końcowy oraz jego długość, przy czym odcinek referencyjny przedstawia rzeczywisty przebieg sieci drogowej w osi drogi;
- 3) systemie referencyjnym – należy przez to rozumieć zbiór pomierzonych pod względem długości odcinków referencyjnych, których początki i końce stanowią punkty referencyjne;
- 4) oznakowaniu punktu referencyjnego – należy przez to rozumieć oznakowanie pionowe oraz poziome punktu referencyjnego w terenie;
- 5) oznakowaniu pionowym punktu referencyjnego – należy przez to rozumieć, znak pionowy z tabliczką, z oznaczonym kodem punktu referencyjnego, zlokalizowany w terenie w pobliżu punktu referencyjnego, zgodnie z wymaganiami zarządzenia;
- 6) oznakowaniu poziomym punktu referencyjnego – należy przez to rozumieć oznaczenie lokalizacji punktu referencyjnego żółtym piktogramem punktu referencyjnego, wykonanym z materiału termozgrzewalnego, umieszczone na drodze zgodnie z wymogami zarządzenia.

§ 2. 1. Jako punkty referencyjne dla systemu referencyjnego przyjmuje się charakterystyczne punkty sieci drogowej zlokalizowane na osi drogi, w szczególności w miejscu:

- 1) przecięcia osi dróg na ich skrzyżowaniach jedno lub wielopoziomowych oraz przecięcia osi dróg i wiaduktów drogowych przebiegających nad drogą;
- 2) przecięcia osi drogi z granicą innej jednostki podziału administracyjnego;
- 3) zmiany właściwości zarządcy drogi;
- 4) zmiany przekroju drogi z jedno- na wielojezdniowy lub odwrotnie;
- 5) początku lub końca obiektu mostowego;
- 6) skrzyżowania z liniami kolejowymi;

7) punktu charakterystycznego, innego niż wymienione w pkt 1-6, np. na wlotach i wylotach dużych rond, na początku i końcu tunelu.

2. Punkty referencyjne dla systemu referencyjnego, lokalizuje się:

- 1) na początku i końcu drogi;
- 2) na skrzyżowaniach dróg krajowych;
- 3) w miejscu zmiany właściwości zarządcy drogi, przy czym decyzja o lokalizacji granic działania Rejonów GDDKiA należy do kompetencji Oddziału GDDKiA;
- 4) w miejscu zmiany przekroju drogi z jedno- na wielojezdniowy lub odwrotnie.

3. Punkty referencyjne lokalizuje się na sieci dróg krajowych w odległości:

- 1) nieprzekraczającej 7 km dla dróg o klasie A i S;
- 2) nieprzekraczającej 5 km dla dróg o klasie G i GP.

4. Dopuszcza się niezlokalizowanie na drodze punktów referencyjnych, w szczególności w przypadku:

- 1) braku możliwości ich wyznaczenia ze względu na trudne warunki terenowe;
- 2) ograniczonej dostępności terenu, w tym związanej z bliskością granicy państwa.

5. Dla każdego punktu referencyjnego określa się:

- 1) kod (np. P0970.00);
- 2) współrzędne geograficzne w systemie odniesienia WGS84;
- 3) współrzędne geodezyjne w Państwowym Układzie Współrzędnych Geodezyjnych 2000;
- 4) kilometraż;
- 5) krótki opis lokalizacji punktu referencyjnego na drodze zgodnie z katalogiem określonym w załączniku nr 1 do zarządzenia;
- 6) opis topograficzny;
- 7) dokumentację fotograficzną przedstawiającą lokalizację punktu referencyjnego w terenie obejmującą maksymalnie 2 zdjęcia.

6. Punktom referencyjnym nadaje się ośmioznakowe kody, złożone z:

- 1) jednej wielkiej litery;
- 2) siedmiu znaków – numeru kolejnego punktu referencyjnego w danym Oddziale GDDKiA, kropki i dwóch cyfr.

7. Ośmioznakowe kody punktów referencyjnych, o których mowa w ust. 6, w części dotyczącej kolejnego punktu referencyjnego, w razie potrzeby uzupełnia się do czterech znaków poprzez zamieszczenie zer na początku numeru referencyjnego. Przykładowy ośmioznakowy kod punktu referencyjnego to P0990.70, którego wzór zamieszczono w części

3 załącznika nr 4. Kody punktów referencyjnych, o których mowa w ust. 6, są niepowtarzalne dla całego systemu referencyjnego.

8. Dla każdego punktu referencyjnego wykonuje się opis topograficzny, na karcie formatu A4, zgodnie ze wzorem określonym w załączniku nr 2 do zarządzenia.

9. Opis topograficzny zawiera w szczególności:

- 1) rysunek pomocniczy przebiegu dróg w obrębie punktu referencyjnego wraz z opisem ich numerów, numerów jezdni i kierunków narastania kilometrażu oraz nazwy ulic;
- 2) kod punktu referencyjnego;
- 3) współrzędne geograficzne i geodezyjne;
- 4) numery dróg krajowych i dróg pozostałych;
- 5) miejsce lokalizacji punktu referencyjnego;
- 6) pomiary punktu referencyjnego do punktów stałych w terenie, lokalizację oznaczenia punktu referencyjnego oraz oznakowania pionowego punktu referencyjnego, wskazanie osi dróg oraz wskazanie kierunku północnego, będące elementami szkicu lokalizacyjnego;
- 7) nazwisko autora opisu i datę jego wykonania;
- 8) nazwę miejscowości, gminy, województwa i zarządcy drogi.

10. Lokalizacje punktów referencyjnych w terenie oznacza się poziomo oraz pionowo zgodnie z wymogami określonymi w § 3.

11. Utrzymanie punktu referencyjnego należy do Oddziału GDDKiA, na terenie którego punkt występuje. Dla punktów referencyjnych na granicach Oddziałów GDDKiA, punkt referencyjny utrzymuje Oddział, którego właściwość zarządu się kończy zgodnie z kierunkiem narastania kilometrażu na danej drodze. Na granicach z innymi zarządcami dróg, punkty referencyjne utrzymuje Oddział GDDKiA właściwy dla danego obszaru działania.

§ 3. 1. Oznakowanie poziome wykonuje się z materiału termozgrzewalnego i umieszcza na drodze w postaci piktogramu punktu referencyjnego składającego się z dwóch współśrodkowych kół – koła o kolorze żółtym o średnicy 20 cm i koła o kolorze czarnym o średnicy 7 cm, zgodnie ze wzorem określonym w załączniku nr 3 do zarządzenia.

2. Oznakowanie poziome umieszcza się na osi drogi, a dla odcinków dróg dwujezdniowych lub, w przypadkach, gdy oś drogi nie przebiega po jezdni, na osi lub osiach jezdni w miejscu, którego rzut prostopadły na oś drogi przypada w punkcie referencyjnym.

3. Na skrzyżowaniach dwupoziomowych dróg krajowych, punkt referencyjny oznacza się na jezdniach obu dróg.

4. W przypadku zniszczenia oznaczenia punktu referencyjnego oznaczenie to wykonuje się, na podstawie opisu topograficznego i dokumentacji fotograficznej, dokładnie w tej samej lokalizacji, w której znajdowało się zniszczone oznaczenie punktu referencyjnego. Oznaczenie to wykonuje się nie później niż:

- 1) do końca maja danego roku w przypadkach zniszczeń stwierdzonych po sezonie zimowym;
- 2) w terminie do 10 dni roboczych od dnia stwierdzenia zniszczenia poza sezonem zimowym.

5. W przypadku przebudowy, rozbudowy lub innych robót budowlanych lub remontowych oznakowanie poziome i pionowe punktu referencyjnego wykonuje się w przeciągu 10 dni roboczych od zakończenia prac.

6. Oznakowanie pionowe punktu referencyjnego umieszcza się po obu stronach drogi krajowej, a w przypadku skrzyżowania – umieszcza się odrębnie dla każdego kierunku ruchu każdej z dróg krajowych, na której występuje punkt referencyjny.

7. Oznakowanie pionowe punktu referencyjnego umieszcza się w sposób niekolidujący z istniejącym oznakowaniem pionowym dróg, w szczególności oznakowanie pionowe punktu referencyjnego nie może zasłaniać znaków i sygnałów drogowych lub odwracać uwagi kierującego pojazdem od oznakowania pionowego drogi.

8. Oznakowanie pionowe punktu referencyjnego umieszcza się w miarę możliwości tak, by było zlokalizowane najbliżej punktu referencyjnego, zgodnie z kierunkami ruchu na drodze, przykładowo, by jego rzut prostopadły na oś drogi, pokrywał się z punktem referencyjnym. Na skrzyżowaniach oznakowanie umieszcza się na każdym wlocie drogi krajowej.

9. Tabliczkę oznakowania pionowego punktu referencyjnego mocuje się na oddzielnym słupku w taki sposób, aby była widoczna dla kierującego pojazdem.

10. W przypadku wystąpienia trudności w wykonaniu oznakowania pionowego punktu referencyjnego zgodnie z wymogami zarządzenia, w szczególności w zakresie jego lokalizacji, sposób i lokalizację wykonania tego oznakowania uzgadnia się z osobą odpowiedzialną za administrowanie systemem referencyjnym, we właściwym Oddziale GDDKiA.

11. Zamocowania tabliczki oznakowania pionowego wykonuje się na wysokości powyżej poziomu jezdni:

- 1) min. 2 m w przypadku pobocza/skarpy rowu;
- 2) min. 2,2 m w przekroju ulicznym poza chodnikiem/drogą rowerową;

3) min. 2,5 m w przekroju ulicznym nad chodnikiem/drogą rowerową.

11a. Słupek z tabliczką oznakowania pionowego lokalizuje się na poboczu lub skarpie rowu w sposób nieutrudniający ruchu, a w przypadku przekrojów ulicznych - o ile to możliwe - poza chodnikiem lub drogą rowerową itp. Na obiektach inżynierskich dopuszcza się montaż słupków do barier ochronnych. Słupki, w celu zapobiegnięcia przekrzywiania się znaku pod wpływem warunków atmosferycznych oraz aktów drobnego wandalizmu, są stabilizowane betonem na głębokość około 50 cm.

12. Tabliczki oznakowania pionowego punktu referencyjnego wykonuje się zgodnie ze wzorem oznakowania pionowego punktu referencyjnego określonego w załączniku nr 4 do zarządzenia.

§ 4. 1. Określenie współrzędnych geograficznych i geodezyjnych punktu referencyjnego, wykonuje się zgodnie z rozporządzeniem Ministra Rozwoju z dnia 18 sierpnia 2020 r. w sprawie standardów technicznych wykonywania geodezyjnych pomiarów sytuacyjnych i wysokościowych oraz opracowywania i przekazywania wyników tych pomiarów do państwowego zasobu geodezyjnego i kartograficznego (Dz. U. poz. 1429) oraz rozporządzeniem Rady Ministrów z dnia 15 października 2012 r. w sprawie państwowego systemu odniesień przestrzennych (Dz. U. poz. 1247 oraz z 2020 r. poz. 2494).

2. Pomiar współrzędnych punktów referencyjnych jest wykonywany poprzez pomiar sytuacyjny i realizowany w sposób zapewniający określenie położenia punktu sytuacyjnego względem osnowy pomiarowej z dokładnością nie mniejszą niż 0,10 metra - w przypadku szczegółów terenowych I grupy.

§ 5. 1. Dla każdego odcinka referencyjnego określa się:

- 1) kody punktów:
 - a) początkowego,
 - b) końcowego;
- 2) geometrię osi drogi pozyskaną z dokumentacji projektowej, wykonawczej, powykonawczej;
- 3) numer drogi i numer jezdni w ciągu, której odcinek występuje;
- 4) kilometrąż początku i końca odcinka.

2. Numer odcinka referencyjnego składa się z numeru drogi oraz czterech cyfr wyznaczających kolejność odcinka na drodze.

3. Numery odcinków referencyjnych są niepowtarzalne dla całego systemu referencyjnego.

§ 6. 1. Dla systemu referencyjnego prowadzona jest ewidencja systemu referencyjnego. Ewidencja systemu referencyjnego jest katalogiem stanowiącym aplikację przeznaczoną do prowadzenia systemu referencyjnego w sposób elektroniczny.

2. Katalog systemu referencyjnego prowadzony jest w podziale na poszczególne drogi, ze wskazaniem numeru każdej z dróg i danych punktów referencyjnych, o których mowa w § 2 ust. 5.

3. Za prowadzenie katalogu systemu referencyjnego w Centrali GDDKiA odpowiedzialna jest komórka organizacyjna, która odpowiada za prowadzenie systemu referencyjnego i ewidencję drogową.

4. Za prowadzenie katalogu systemu referencyjnego w Oddziale, o których mowa w ust. 1 i 2, odpowiada Administrator Systemu Referencyjnego wyznaczony przez Dyrektora Oddziału GDDKiA, na terenie którego występuje zmiana sieci drogowej.

5. Zmiany w systemie referencyjnym dokonywane są na wniosek Administratora Systemu Referencyjnego wyznaczonego przez Dyrektora Oddziału GDDKiA, na terenie którego występuje zmiana sieci drogowej.

6. Administrator Systemu Referencyjnego wnioskuje o dokonanie zmian w systemie referencyjnym do komórki organizacyjnej w Centrali GDDKiA odpowiedzialnej za prowadzenie katalogu systemu referencyjnego.

7. Wniosek o dokonanie zmian w systemie referencyjnym składa się przez aplikację przeznaczoną do prowadzenia systemu referencyjnego.

8. Wniosek o dokonanie zmian w systemie referencyjnym, oprócz podstawowych danych o punktach i odcinkach referencyjnych, dodatkowo zawiera:

- 1) pozyskaną z dokumentacji projektowej, wykonawczej lub powykonawczej oś drogi, dla której składany jest wniosek;
- 2) opis topograficzny punktów referencyjnych wraz z dokumentacją fotograficzną.

9. Dla drogi, dla której została wydana decyzja o pozwoleniu na użytkowanie, wniosek o aktualizację systemu referencyjnego składa się nie później niż w terminie 10 dni od dnia wydania tej decyzji.

10. Dla dróg, które na podstawie przepisów rozporządzenia wydawanego na podstawie art. 5 ust. 2 ustawy z dnia 21 marca 1985 r. o drogach publicznych (Dz. U. z 2020 r. poz. 470, 471 i 1087), będą zaliczane do kategorii dróg krajowych lub pozbawiane takiej kategorii,

wniosek o aktualizację systemu referencyjnego składa się nie później niż w dniu poprzedzającym dzień wejścia w życie tego rozporządzenia.

11. Dla nowych wniosków zmieniających system referencyjny wykonuje się opis lokalizacji punktu referencyjnego zgodnie z katalogiem w załączniku nr 1 do zarządzenia.

§ 7. 1. Oznakowanie punktu referencyjnego, w tym słupka betonowego, tzw. świadka referencyjnego, istniejące przed wejściem w życie niniejszego zarządzenia, nie wymaga usunięcia lub wymiany i dostosowania do treści i wymagań zarządzenia.

2. Oznakowanie punktów referencyjnych, o którym mowa w ust. 1, w przypadku uszkodzenia, przebudowy, rozbudowy lub innych robót budowlanych lub remontowych, jest zastępowane oznakowaniem zrealizowanym zgodnie z przepisami zarządzenia.

§ 8. Traci moc zarządzenie Nr 18 Generalnego Dyrektora Dróg Publicznych z dnia 3 kwietnia 2013 r. w sprawie ustalania systemu referencyjnego dla dróg krajowych.

§ 9. Zarządzenie wchodzi w życie z dniem podpisania.

**GENERALNY DYREKTOR
DRÓG KRAJOWYCH I AUTOSTRAD**

Katalog opisu lokalizacji punktu referencyjnego

Lp.	Katalog opisu punktu referencyjnego
1	Skrzyżowanie z dr. kraj. nr z lewej w m.
2	Skrzyżowanie z dr. kraj. nr z prawej w m.
3	Skrzyżowanie z dr. kraj. nr obustronne w m.
4	Skrzyżowanie z dr. woj. nr z lewej w m.
5	Skrzyżowanie z dr. woj. nr z prawej w m.
6	Skrzyżowanie z dr. woj. nr obustronne w m.
7	Skrzyżowanie z dr. gm. nr z lewej w m.
8	Skrzyżowanie z dr. gm. nr z prawej w m.
9	Skrzyżowanie z dr. gm. nr obustronne w m.
10	Skrzyżowanie z dr. pow. nr z lewej w m.
11	Skrzyżowanie z dr. pow. nr z prawej w m.
12	Skrzyżowanie z dr. pow. nr obustronne w m.
13	Skrzyżowanie z ulicą w m.
14	Skrzyżowanie (rondo) z dr. kraj. nr
15	Skrzyżowanie (rondo) z dr. woj. nr
16	Skrzyżowanie (rondo) z dr. gm. nr
17	Skrzyżowanie (rondo) z dr. pow. nr
18	Skrzyżowanie (rondo) z dr. kraj. nr i z dr. woj.
19	Skrzyżowanie (rondo) z dr. kraj. nr i z dr. gm.
20	Skrzyżowanie (rondo) z dr. kraj. nr i z dr. pow.
21	Skrzyżowanie z linią kolejowa w m.
22	Wiadukt nad linią kolejowa w m.
23	Wiadukt nad drogą krajową, skrzyżowanie z drogą nr
24	Wiadukt w ciągu drogi krajowej, skrzyżowanie z drogą nr
25	Węzeł ".....nazwa węzła".
26	Most na rz.
27	Most w m.
28	Przepust nr dr. km
29	Punkt pośredni nr dr. km
30	Przejście dla zwierząt nr dr. km
31	Początek obwodnicy m.
32	Koniec obwodnicy m.
33	Zmiana przekroju z jednej jezdni na dwie jezdnie.
34	Zmiana przekroju z dwóch jezdni na jedną jezdnię.
35	Granica Państwa - przejście graniczne - (np. Lubawka - Trutnov)
36	Granica woj. z woj.
37	Granica ("północna"; "południowa"; "wschodnia"; "zachodnia") m.
38	Granica między m. a m.
39	Granica między pow. a pow.
40	Granica między gm. a gm.
41	Granica Oddziału w z Oddziałem w
42	Granica Rejonu w i Rejonu w
43	Granica Rejonu w i koncesjonariuszem

Wzór opisu topograficznego punktu referencyjnego

Nr drogi krajowej:				Kod Punktu Referencyjnego:
Kilometraż:				
Opis lokalizacji punktu referencyjnego				
Miejscowość	Gmina	Województwo	Zarządca	
				Szkic lokalizacyjny
				Wykonawca:
Współrzędne punktu referencyjnego				Sporządził:
WGS'84	B ° ' . "	L ° ' . "	H _{ELPIS} .	
PUWG 2000	X .	Y .	H _{GEOID} .	
				Data:

Wzór oznakowania poziomego punktu referencyjnego

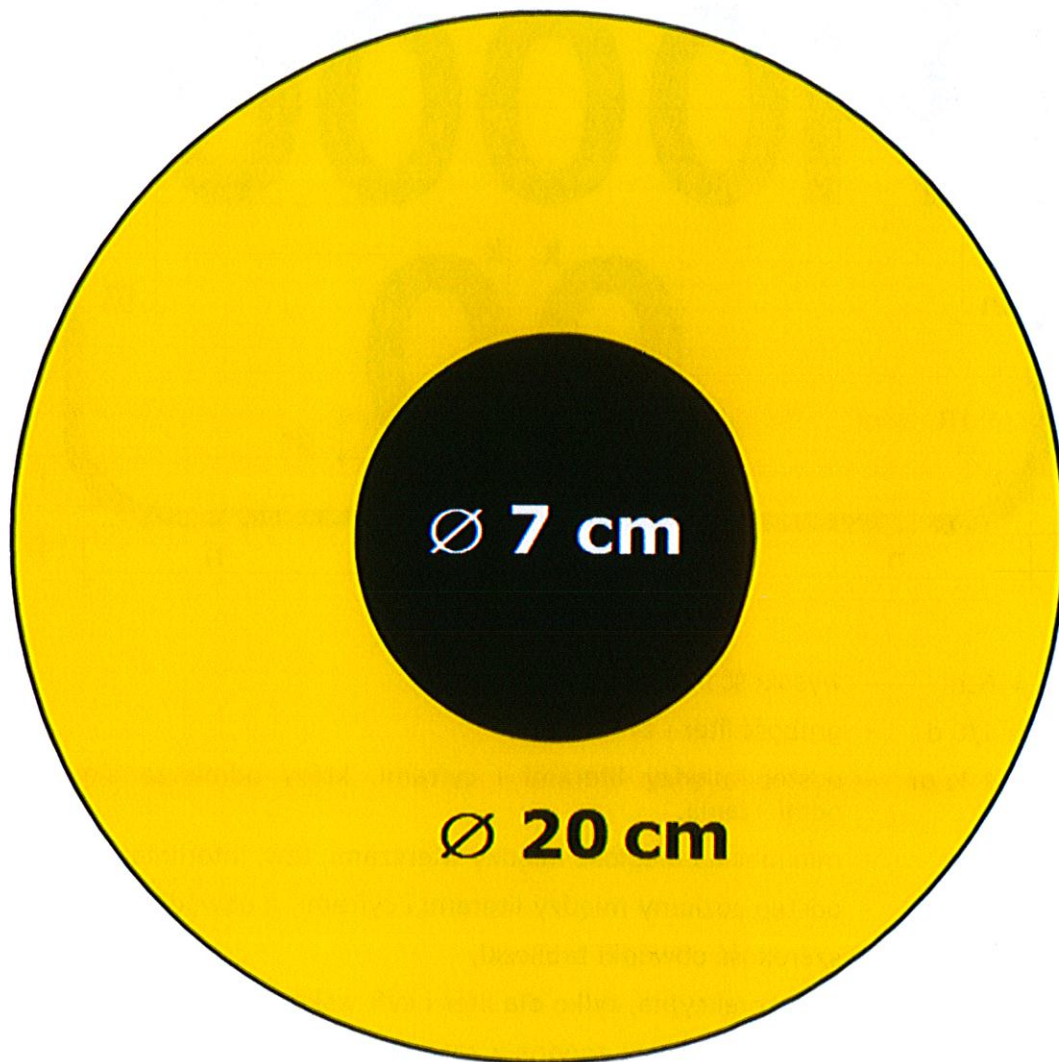

Wzór oznakowania pionowego punktu referencyjnego

1. Konstrukcja tabliczki znaku.

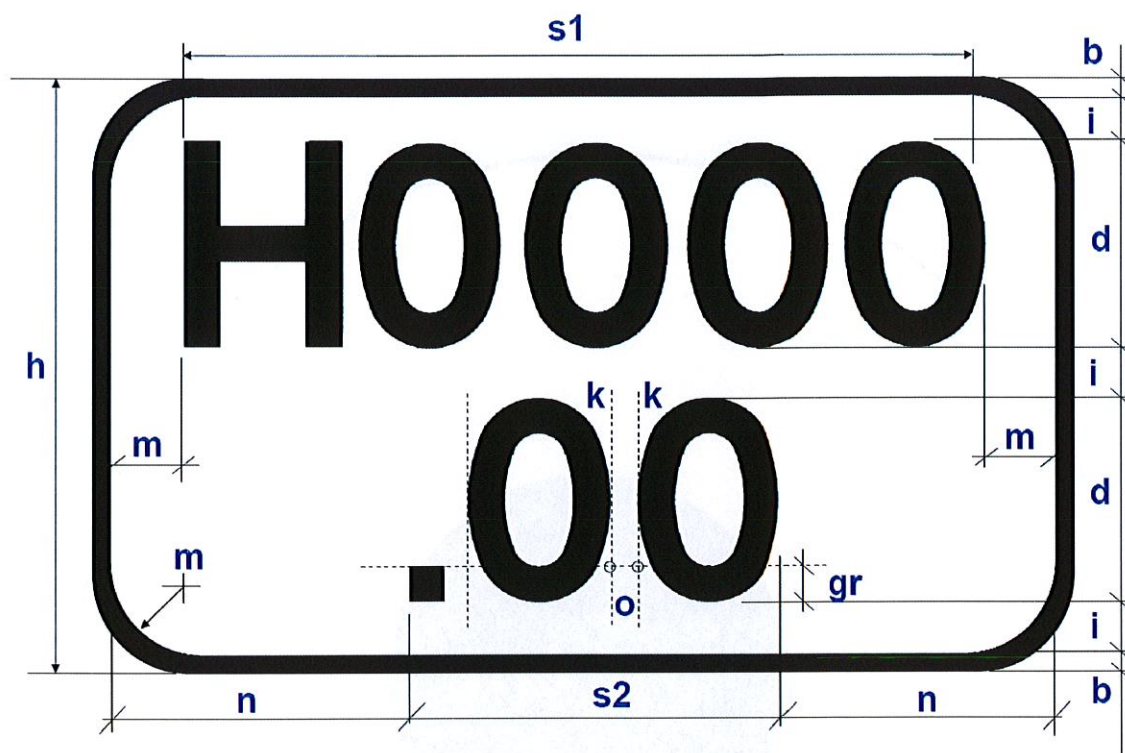

- $d = 6\text{cm}$ – wysokość liter i cyfr,
 $gr = 1/6 d$ – grubość liter i cyfr,
 $o = 1 \frac{1}{2} gr$ – odstęp między literami i cyframi, który odmierza się na linii odmierzenia,
 $i = 2 gr$ – minimalna odległość między wierszami, tzw. interlinia,
 $m = 4 gr$ – odstęp poziomy między literami i cyframi, a obwódką tabliczki,
 $b = \frac{1}{2} gr$ – szerokość obwódki tabliczki,
 k – linia korekcyjna, tylko dla liter i cyfr wskazanych poniżej,
 $s1, s2$ – szerokość napisu zgodna z zasadami wskazanymi poniżej,
 $n = \frac{1}{2} (s1 + 2m - s2)$ – odstęp poziomy,
 $h = 2 (b + d) + 3i$ – wysokość tabliczki.

Tabliczka powinna być wykonana z materiałów wymaganych przy wykonaniu oznakowania pionowego drogi.

2. Konstrukcja napisu, liter i cyfr.

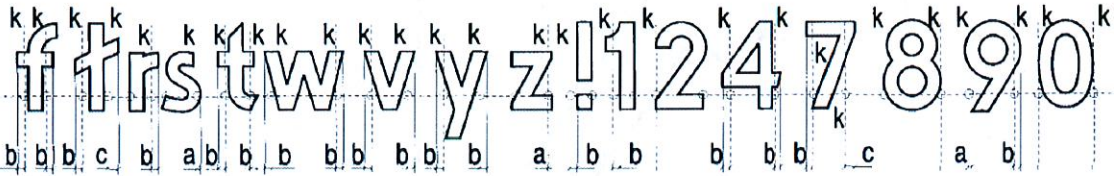
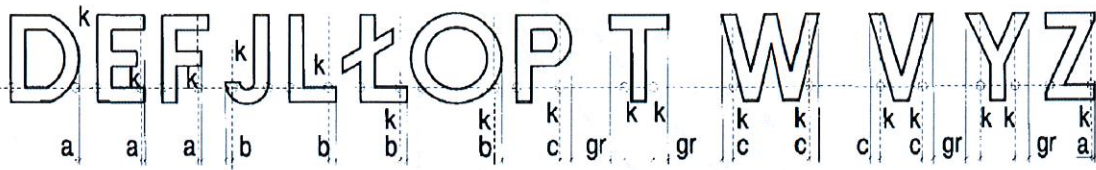

a = 1/4 gr b = 1/2 gr c = 3/4 gr

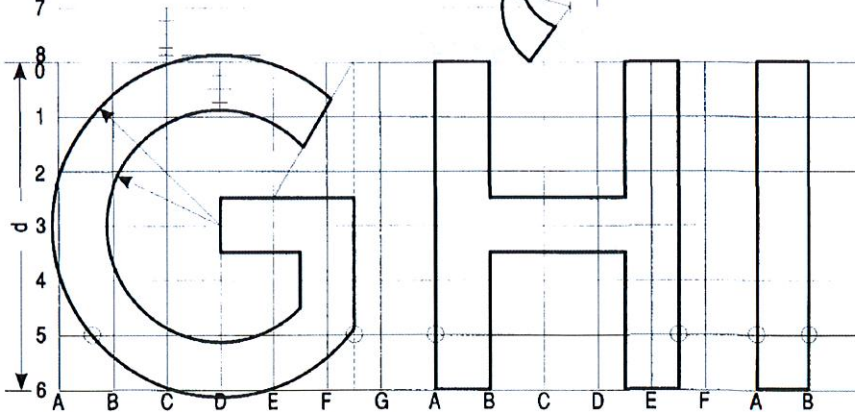
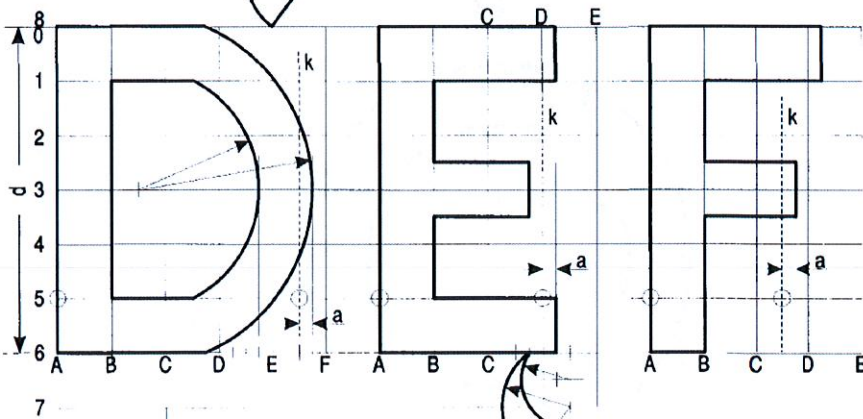
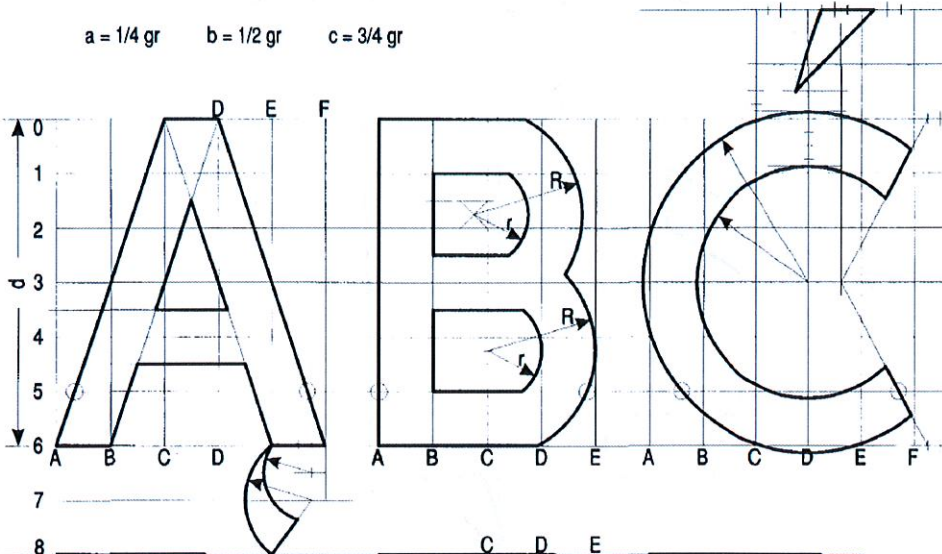

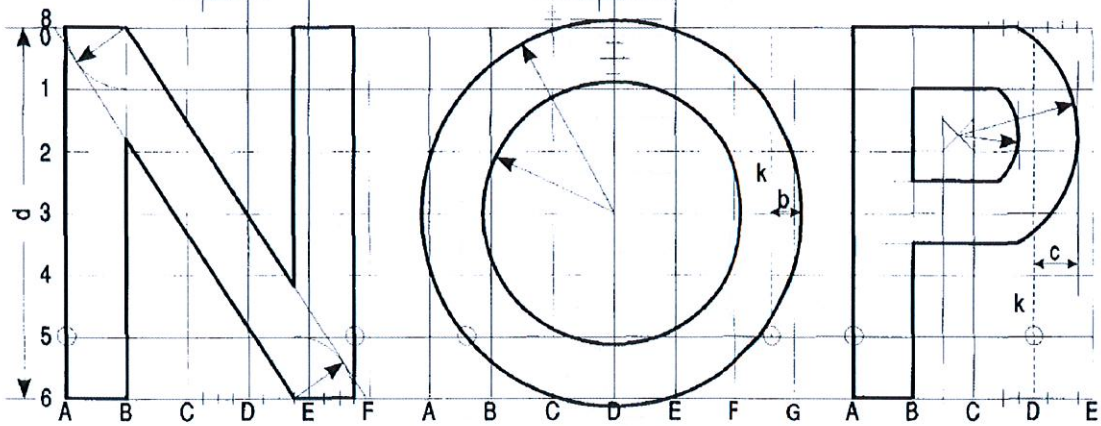
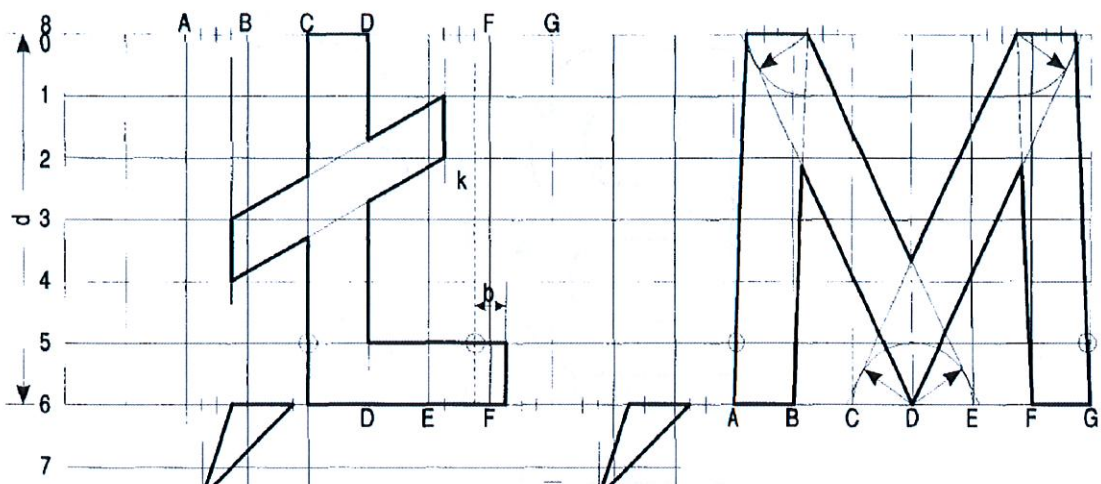
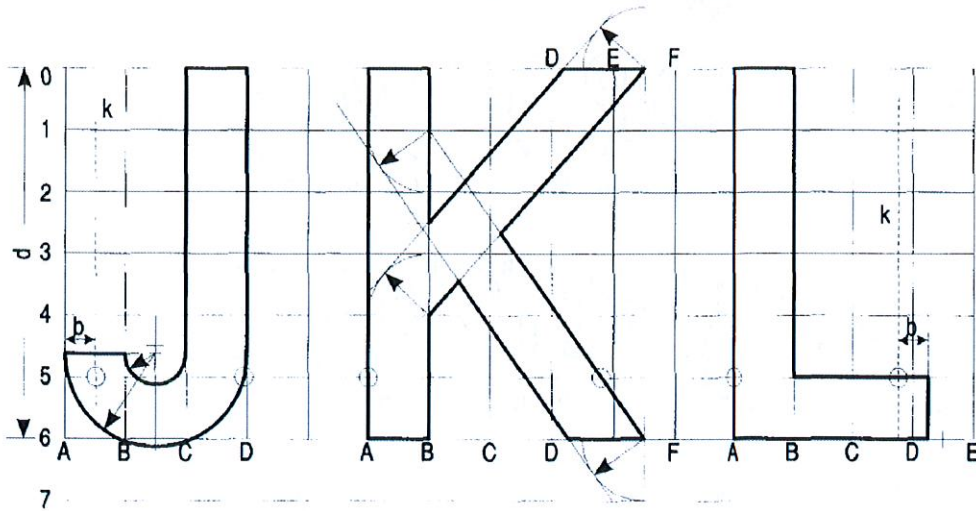

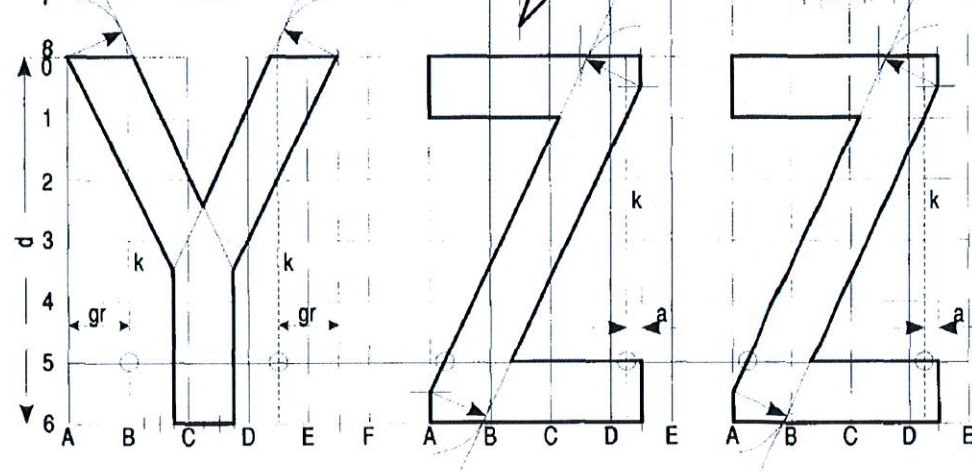
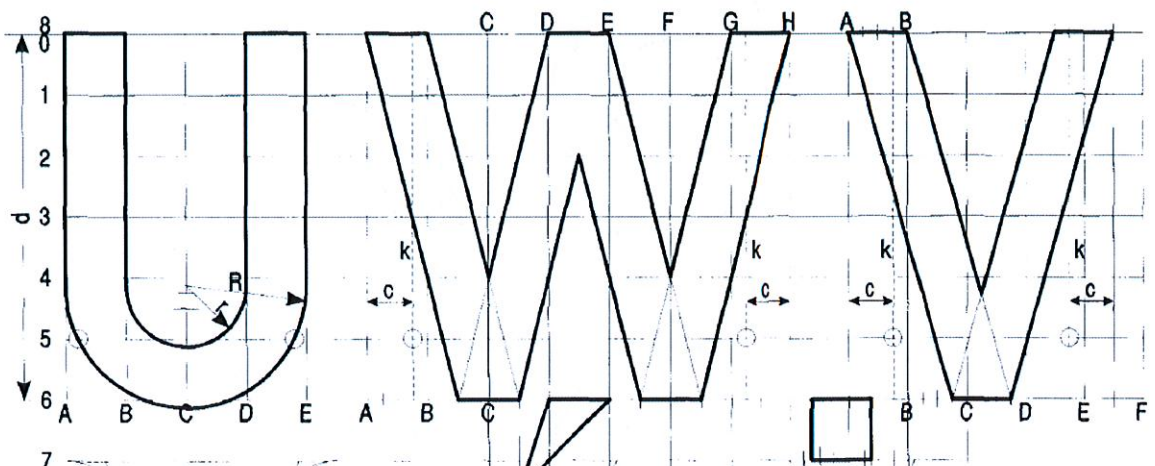
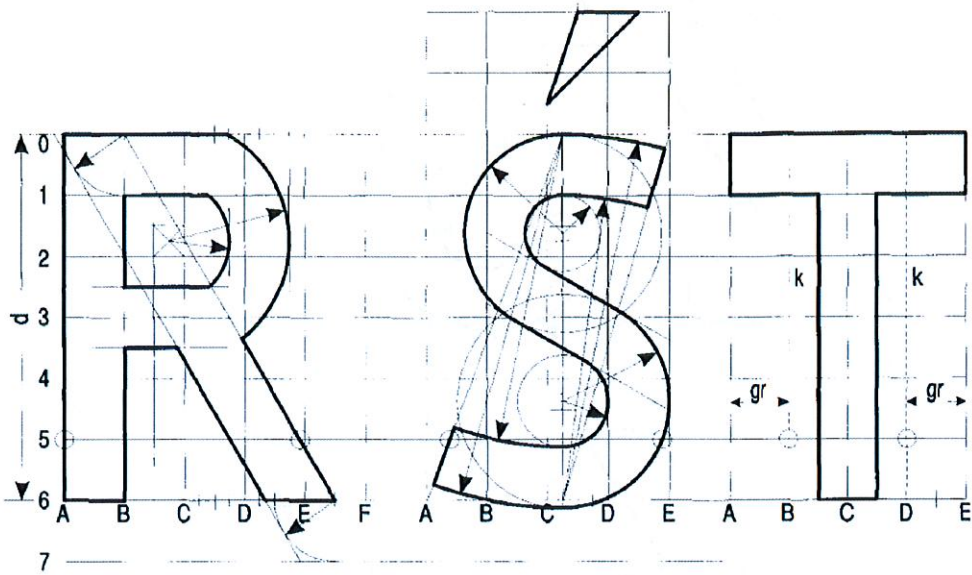

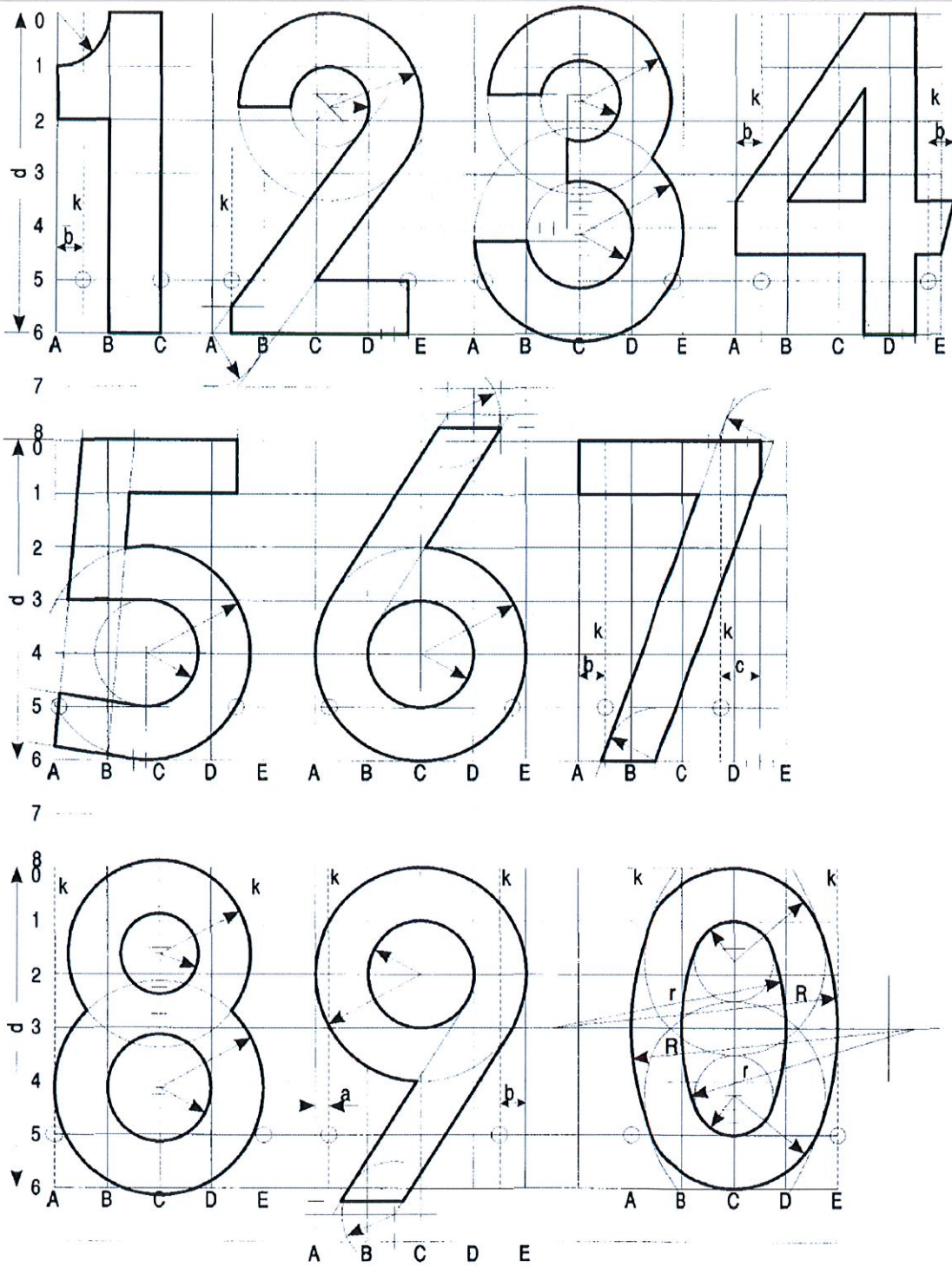

$a = 1/4 \text{ gr}$
 $b = 1/2 \text{ gr}$
 $c = 3/4 \text{ gr}$
 $R = 11/2 \text{ gr}$
 $r = 9/2 \text{ gr}$

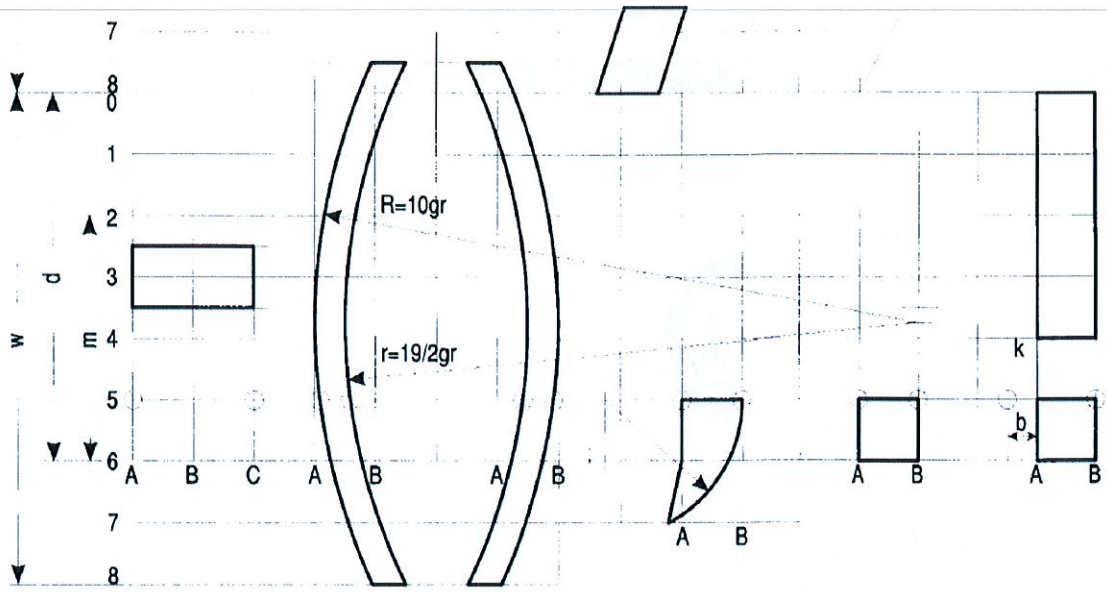

3. Przykładowa tabliczka punktu referencyjnego

