

Warszawa, dnia 26 maja 2020 r.

Poz. 17

DECYZJA NR .....<sup>120</sup>.....  
KOMENDANTA GŁÓWNEGO POLICJI

z dnia .....<sup>12 maja</sup>..... 2020 r.

**zmieniająca decyzję w sprawie programu nauczania na kursie specjalistycznym dla policjantów-ekspertów, pełniących służbę w kontyngentach policyjnych – część praktyczna**

Na podstawie § 54 ust. 1 rozporządzenia Ministra Spraw Wewnętrznych i Administracji z dnia 19 czerwca 2007 r. w sprawie szczegółowych warunków odbywania szkoleń zawodowych oraz doskonalenia zawodowego w Policji (Dz. U. poz. 877, z późn. zm.<sup>1)</sup>) postanawia się, co następuje:

§ 1. W decyzji nr 131 Komendanta Głównego Policji z dnia 16 kwietnia 2018 r. w sprawie programu nauczania na kursie specjalistycznym dla policjantów-ekspertów, pełniących służbę w kontyngentach policyjnych – część praktyczna (Dz. Urz. KGP poz. 58) załącznik do decyzji otrzymuje brzmienie określone w załączniku do niniejszej decyzji.

§ 2. Decyzja wchodzi w życie z dniem podpisania.



Komendant Główny Policji

  
gen. insp. Jarosław SZYMCZYK

<sup>1)</sup>Zmiany wymienionego rozporządzenia zostały ogłoszone w Dz. U. z 2007 r. poz. 1644, z 2008 r. poz. 1116, z 2010 r. poz. 1381, z 2012 r. poz. 899, z 2014 r. poz. 1312, z 2015 r. poz. 593, z 2016 r. poz. 1526, z 2018 r. poz. 208 oraz z 2019 r. poz. 462.

Załącznik do decyzji nr .....<sup>120</sup>  
Komendanta Głównego Policji  
z dnia .....<sup>12.05</sup>..... 2020 r.

**PROGRAM NAUCZANIA NA KURSIE SPECJALISTYCZNYM DLA  
POLICJANTÓW-EKSPERTÓW, PEŁNIĄCYCH SŁUŻBĘ  
W KONTYNGENTACH POLICYJNYCH - CZĘŚĆ PRAKTYCZNA**

## **SPIS TREŚCI**

### **I. ZAŁOŻENIA ORGANIZACYJNO-PROGRAMOWE**

1. Nazwa kursu
2. Cel kursu
3. Kryteria formalne, jakim muszą odpowiadać kandydaci kierowani na kurs
4. System prowadzenia kursu
5. Czas trwania kursu
6. Liczebność grupy szkoleniowej
7. Warunki niezbędne do realizacji i osiągnięcia celów kursu
8. Zakres tematyczny oraz system oceniania
9. Forma zakończenia kursu
10. Lista wyposażenia dydaktycznego

### **II. TREŚCI KSZTAŁCENIA**

## I. ZAŁOŻENIA ORGANIZACYJNO-PROGRAMOWE

### 1. Nazwa kursu

Kurs specjalistyczny dla policjantów-ekspertów, pełniących służbę w kontyngentach policyjnych – część praktyczna, zwany dalej „kursem”.

### 2. Cel kursu

Celem kursu jest przygotowanie policjantów do pełnienia służby poza granicami państwa w kontyngencie policyjnym, w charakterze eksperta. Uczestnicy kursu nabędą wiedzę i umiejętności pozwalające na wykonywanie zadań określonych mandatem misji.

### 3. Kryteria formalne, jakim muszą odpowiadać kandydaci kierowani na kurs

Na kurs kierowani są policjanci, którzy ukończyli kurs specjalistyczny dla policjantów-ekspertów, pełniących służbę w kontyngentach policyjnych – część językowa.

### 4. System prowadzenia kursu

Kurs realizowany jest w systemie stacjonarnym.

### 5. Czas trwania kursu

Kurs trwa 22 dni szkoleniowe. Na całkowity wymiar czasu trwania kursu składają się:

<b>Przedsięwzięcia</b>	<b>Czas realizacji (w godz. lekcyjnych)</b>
Rozpoczęcie kursu	2
Zajęcia programowe	163
Zakończenie kursu	8
<b>Ogółem</b>	<b>173</b>

Liczba godzin lekcyjnych, liczonych w jednostkach 45-minutowych, nie powinna przekraczać 8 godzin dziennie.

### 6. Liczebność grupy szkoleniowej

Treści kształcenia należy realizować w grupie szkoleniowej, której liczebność, z uwagi na cele dydaktyczne zajęć oraz efektywność stosowanych metod dydaktycznych, nie powinna przekraczać 12 osób.

### 7. Warunki niezbędne do realizacji i osiągnięcia celów kursu

Realizację tematów 1-6 oraz 9 należy powierzyć policjantowi posiadającemu doświadczenie w pracy na misjach pokojowych lub innej osobie posiadającej wiedzę ekspercką w niniejszym zakresie. Osoba ta jest opiekunem merytorycznym kursu. Zaleca się, aby opiekun merytoryczny uczestniczył również w pozostałych zajęciach dydaktycznych realizowanych w trakcie kursu, z wyjątkiem zajęć z doskonalenia techniki jazdy samochodem terenowym, które realizuje samodzielnie nauczyciel policyjny jednostki szkoleniowej prowadzącej kurs.

Przełożony właściwy w sprawach osobowych policjanta, który będzie opiekunem kursu, deleguje go do udziału w kursie na wniosek komórki organizacyjnej Komendy Głównej Policji właściwej w sprawach międzynarodowej współpracy Policji.

Opiekun kursu będzie brać udział w ocenianiu słuchaczy – ich wiedzy, umiejętności i postawy prezentowanej w trakcie trwania kursu.

Zalecane jest przeprowadzenie przez policjantów, którzy w ostatnim czasie zakończyli służbę na misjach, konsultacji dla uczestników kursu. Celem konsultacji jest zapoznanie słuchaczy z aktualną sytuacją na poszczególnych misjach. Ponadto do prowadzenia zajęć mogą być zgłaszane inne osoby posiadające wiedzę ekspercką w określonym zakresie, zarówno z Policji, jak i innych instytucji współpracujących.

Za zgodą kierownika komórki organizacyjnej właściwej do realizacji kursu, dopuszczalne jest podczas prowadzenia zajęć symulacyjnych bądź ćwiczeń regulowanie przez prowadzących czasu zajęć w sposób zapewniający optymalne osiągnięcie zakładanych celów, z zastrzeżeniem rozpoczęcia kolejnej jednostki metodycznej w czasie przyjętym w rozkładzie zajęć dydaktycznych.

Podczas planowania zajęć dydaktycznych należy uwzględnić korelację realizacji treści programowych.

## 8. Zakres tematyczny oraz system oceniania

Lp.	Temat	Czas realizacji (w godz. lekcyjnych)	System oceniania
1.	Informacje ogólne o misjach pokojowych	26	W czasie trwania kursu zaplanowano cztery zaliczenia, po których wystawiane są oceny okresowe. Zaliczenie: - tematu 1, 2, 3, 4, 5, 8, 10 następuje łącznie na podstawie ocen uzyskanych z testu wiedzy w skali ocen 6-1; - tematu 6 następuje na podstawie zadania praktycznego ocenianego w skali ocen 6-1; - tematu 7 następuje na podstawie średniej arytmetycznej z pozytywnych ocen bieżących w skali ocen 6-1; - tematu 9 następuje na podstawie średniej arytmetycznej z pozytywnych ocen bieżących w skali ocen 6-1.
2.	Zasady aplikowania o stanowiska na misje	12	
3.	Zasady pracy w wielokulturowym i multietnicznym środowisku	20	
4.	Prawa człowieka i prawo humanitarne. Krajowy Plan Działania na rzecz realizacji Agendy ONZ dotyczącej kobiet, pokoju i bezpieczeństwa	5	
5.	Obserwacja, mentoring i doradztwo (MMA)	12	
6.	Zasady posługiwania się mapami oraz technicznymi środkami komunikacji	19	
7.	Doskonalenie techniki jazdy samochodem terenowym	36	
8.	Psychofizyczne aspekty funkcjonowania człowieka związane z misją	10	
9.	Doskonalenie umiejętności w zakresie udzielania pierwszej pomocy	16	
10.	Zasady zachowania się w terenie zagrożonym działaniem minersko-pirotechnicznym	7	
<b>Razem:</b>		<b>163</b>	

## 9. Forma zakończenia kursu

Warunkiem ukończenia kursu jest uzyskanie wszystkich pozytywnych ocen okresowych. Absolwent otrzymuje świadectwo ukończenia kursu z wpisanym ogólnym wynikiem nauki (średnia ocen okresowych), potwierdzające uzyskanie kwalifikacji zawodowych do pełnienia służby w charakterze eksperta w ramach kontyngentów policyjnych.

## 10. Lista wyposażenia dydaktycznego

Lp.	Kategoria/nazwa wyposażenia	Liczba na grupę
1.	Rękawiczki	1 opakowanie

2.	Papier kserograficzny A-4	5 ryz
3.	Papier kancelaryjny A-4	60 szt.
4.	Flamastry do tablic suchościernalnych	2 komplety
5.	Flamastry do papieru	3 komplety
6.	Tablice papierowe	3 opakowania
7.	Tablica suchościernalna	1 szt.
8.	Rzutnik pisma	1 szt.
9.	Sprzęt audio-video	1 komplet
10.	Wyposażenia multimedialne	1 komplet
11.	Flipchart	1 szt.
12.	Samochód terenowy	3 szt.
13.	Pachołki gumowe	40 szt.
14.	Troje	1 komplet
15.	Radiotelefony konwencjonalne: MC 2100, GP 360 oraz trackingowe	po 3 komplety każdego typu
16.	Ręczne odbiorniki GPS oraz PDA z GPS SiR Star III	po 3 komplety każdego typu
17.	Walizka, torba pierwszej pomocy z pełnym wyposażeniem medycznym	5 kompletów
18.	Kołnierze ortopedyczne	2 komplety
19.	Trenażery osób dorosłych	2 szt.
20.	Trenażer niemowlaka	1 szt.
21.	Trenażer dziecka starszego	1 szt.
22.	Worek do prowadzenia oddechu zastępczego	2 szt.
23.	Defibrylator z oprogramowaniem szkoleniowym	1 szt.
24.	Atrapy ran	1 komplet
25.	Atrapy złamań	1 komplet
26.	Atrapa samochodu	1 szt.
27.	Trenażer urazowy	1 komplet
28.	Twarda deska	1 szt.
29.	Zestaw szyn próżniowych	1 komplet
30.	Mapy topograficzne	1 szt.
31.	Busole/kompas mapowy z lusterkiem	1 szt.

## II. TREŚCI KSZTAŁCENIA

### Temat 1: Informacje ogólne o misjach pokojowych

**CELE:** Po zrealizowaniu tematu słuchacz będzie potrafił:

- opisać organizacje międzynarodowe tworzące misje pokojowe,
- scharakteryzować misje wybranego typu i rodzaju,
- omówić podstawy prawne tworzenia i działania misji,
- wymienić i scharakteryzować misje, w których brała udział Policja,
- zidentyfikować podmioty międzynarodowe i lokalne działające na terenie misji,
- opisać przywileje i immunitety wynikające z faktu pełnienia służby na misji,
- określić strukturę i podległość służbową na misji,
- omówić zasady etyki zawodowej funkcjonariusza na misji zagranicznej,
- omówić zasady kontaktów z mediami,
- wymienić zasady bezpieczeństwa w postępowaniu wynikające z charakteru pełnionej służby,
- właściwie udokumentować podejmowane czynności służbowe.

Zagadnienia	Czas realizacji (w godz. lekcyjnych)	Metoda realizacji zajęć	Wskazówki do realizacji
1. ONZ, UE, OBWE jako organizacje tworzące misje pokojowe. 2. Rodzaje misji i podstawy prawne misji. 3. Rys historyczny (historia powstania misji, zaangażowanie polskiej Policji w misjach zagranicznych). 4. Aktualne zaangażowanie w misje pokojowe. 5. Podmioty międzynarodowe i lokalne działające na terenie tych misji oraz współpraca z nimi.	10	wykład, dyskusja, pogadanka	Na podstawie wiedzy ogólnej uczestników kursu wymień i omów przyuczony organizowania oraz cele misji pokojowych działających pod auspicjami ONZ, UE, OBWE. Omów historię misji poczynając od Ligi Narodów. Szczególną uwagę zwróć na uwarunkowania narodowościowo - etniczne, religijne i geopolityczne tło konfliktów. Poleć uczestnikom doskonalenia, aby uzupełnili w ramach samokształcenia informacje na temat ww. organizacji (na podstawie stron internetowych i dostępnych publikacji). Wskaż i omów podstawy prawne funkcjonowania misji. Przedstaw i scharakteryzuj rodzaje misji (rozpoznawcza, substytucyjna, obserwacyjna, szkoleniowa, wykonawcza). Wyeksponuj specyfikę i rolę jednostek specjalnych. Scharakteryzuj misje, w których bierze udział polska Policja i opisz ich zadania. Przedstaw podmioty międzynarodowe i lokalne działające na



<p>6. Obowiązki i przywileje policjanta pełniącego służbę na misji, immunitety.</p> <p>7. Pakiet socjalny i szkolenia.</p> <p>8. Struktura stanowisk na misji na wybranym przykladzie.</p> <p>9. Zasady etyki zawodowej policjanta wynikające ze standardów międzynarodowych.</p> <p>10. Kontakt z mediami.</p> <p>11. Zasady bezpieczeństwa wynikające z charakteru pełnionej służby.</p> <p>12. „Standard Operational Procedures – SOP” jako podstawowy dokument regulujący postępowanie w określonych sytuacjach na misji.</p> <p>13. Dokumentowanie czynności służbowych.</p>	<p>16</p>	<p>wykład, dyskusja, pogadanka, ćwiczenia</p>	<p>terenie misji oraz omów zasady współpracy z nimi. Wskaz podmioty, z którymi współpraca ma charakter obligatoryjny (np. UNHCR, UNICEF) bądź fakultatywny (Czerwony Krzyż, Czerwony Półksiężyc, NGO) oraz te, z którymi współpraca zastrzeżona jest dla wydziałowych struktur misji.</p> <p>Wymień i omów immunitety (wyłączenie spod jurysdykcji lokalnej, zakaz zatrzymania i aresztowania w związku z pełnionymi obowiązkami) i przywileje.</p> <p>Dokonaj charakterystyki immunitetów wynikających z prawa międzynarodowego, prawa zwyczajowego i specyfiki misji.</p> <p>Na podstawie wiedzy uczestników kursu wskaż podobieństwa i różnice w obowiązkach służbowych pełnionych w kraju i w warunkach misji.</p> <p>Scharakteryzuj zakres obowiązków misji względem policjantów biorących w niej udział.</p> <p>Omów specyfikę charakteru służby wynikającej z mandatu misji oraz zajmowanych stanowisk niezależnie od posiadanej stopnia służbowego (non-rank mission). Informacje o rodzajach stanowisk, contracted – seconded. Wskaż na proces selekcji na określone stanowiska, omów zasadę national balance i gender balance. Graficzna prezentacja struktury misji, omówienie wybranych stanowisk. Omów na przykładzie wybranego Code of Conduct normy etyczne, którymi powinien kierować się policjant pełniący obowiązki służbowe na misji.</p> <p>Przypomnij o zasadzie zakazu dyskryminacji oraz o zakazie zachowań rasistowskich oraz seksistowskich.</p> <p>Na podstawie wiedzy uczestników kursu dotyczącej zasad etyki zawodowej policjanta pełniącego służbę w kraju wskaż podobieństwa i scharakteryzuj różnice wynikające ze standardów międzynarodowych.</p> <p>Na podstawie przepisów obowiązujących na misji omów ze słuchaczami zasady kontaktowania się z mediami.</p> <p>Odwolując się do wiedzy ogólnej uczestników doskonalenia, przedyskutuj rodzaje zagrożeń, z którymi (ich zdaniem) mogą się spotkać, pełniąc służbę na misji.</p> <p>Na podstawie wybranej z „Standard Operational Procedures – SOP” procedury omów z uczestnikami doskonalenia podstawowe przepisy i zasady w niej zawarte.</p> <p>Omów podstawowe regulacje dotyczące różnych stanowisk</p>
---	-----------	---	---

			sluzbowych i wynikajace z nich obowiazki. Wskaz sluchaczom podstawowe informacje na temat dokumentowania czynnosci podczas misji.
--	--	--	---

### Sposob oceniania

Zaliczenie tematu 1 nastepuje wspolnie z tematami 2, 3, 4, 5, 8 oraz 10, na podstawie pisemnego testu wiedzy, po zrealizowaniu wszystkich tresci ksztalcenia zawartych w wymienionych tematach. Zaliczenie stanowi ocenę okresowa wystawiana wedlug obowiazujacej skali ocen (6-1). Rodzaj, forme testu wiedzy oraz liczbe zadan testowych w nim zawartych okresla prowadzacy zajecia. Aby zaliczyc pisemny test wiedzy, sluchacz musi uzyskac co najmniej 60% prawidlowych odpowiedzi.

### Temat 2: Zasady aplikowania o stanowiska na misje

**CELE:** Po zrealizowaniu tematu sluchacz bedzie potrafil:

- omowic krajowe regulacje dotyczace kierowania na misje,
- omowic proces doboru kandydatow przez misje,
- przygotowac aplikacje i przygotowac sie do rozmowy kwalifikacyjnej.

Zagadnienia	Czas realizacji (w godz. lekcyjnych)	Metoda realizacji zajęć	Wskazówki do realizacji
1. Krajowe regulacje dotyczace kierowania na misje. 2. Proces doboru kandydatow przez misje. 3. Przygotowanie kwalifikacyjnej aplikacji i przygotowanie sie do rozmowy.	12	wykład, ćwiczenia pisemne, pogadanka	<p>Na podstawie ustawy z dnia 6 kwietnia 1990 r. o Policji oraz aktów wykonawczych omów z uczestnikami doskonalenia przepisy i zasady w nich zawarte dotyczące kierowania policjantów na misje pokojowe. Zwróć uwagę na dwa mechanizmy kierowania na misje, wskaż różnice pomiędzy delegowaniem do kontyngentu, a oddelegowaniem poza Policję za granicę. Omów akty wykonawcze do ustawy i wynikające z nich uprawnienia i obowiązki.</p> <p>Na przykładzie dowolnego zaproszenia do udziału w misji (cfc) omów obieg dokumentów w przypadku zgłoszenia kandydata. Zwróć uwagę na konieczność stosowania się do procedur krajowych w tym zakresie, jak również procedur określonych przez UE.</p> <p>Wymień krajowe i zagraniczne instytucje zaangażowane w procesie kandydowania na stanowisko w misji. Wskaż różnice w aplikowaniu na stanowiska w poszczególnych organizacjach (UE, ONZ, OBWE). Scharakteryzuj działania podejmowane</p>

			<p>przez komórkę Policji odpowiedzialną za misję.</p> <p>Na przykładzie dowolnego zaproszenia do udziału w misji (cfc) wskaż kluczowe elementy aplikacji na stanowisko, zasady jej sporządzania.</p> <p>Wykonaj ćwiczenie w dwóch etapach: słuchacze w podgrupach opracują aplikacje na wybrane stanowiska; poleć indywidualne sporządzenie aplikacji w ramach nauki własnej.</p> <p>Omów sporządzoną dokumentację.</p> <p>Przedstaw słuchaczom istotne elementy niezbędne do właściwego przygotowania się do rozmowy kwalifikacyjnej, omów trudności związane z rozmową na odległość oraz sposoby radzenia sobie z problemami. Zapoznaj z najczęściej zadawanymi pytaniami.</p> <p>Wykonaj ćwiczenie polegające na symulacji rozmowy kwalifikacyjnej. Poleć indywidualne przygotowanie autoprezentacji w ramach nauki własnej. Zaangażuj słuchaczy do aktywności również w charakterze członka komisji kwalifikującej.</p>
--	--	--	---

### Sposób oceniania

Zaliczenie tematu 2 następuje wspólnie z tematami 1, 3, 4, 5, 8 oraz 10, na podstawie pisemnego testu wiedzy, po zrealizowaniu wszystkich treści kształcenia zawartych w wymienionych tematach. Zaliczenie stanowi ocenę okresową wystawianą według obowiązującej skali ocen (6-1). Rodzaj, formę testu wiedzy oraz liczbę zadań testowych w nim zawartych określa prowadzący zajęcia. Aby zaliczyć pisemny test wiedzy, słuchacz musi uzyskać co najmniej 60% prawidłowych odpowiedzi.

### Temat 3: Zasady pracy w wielokulturowym i multietnicznym środowisku

**CELE:** Po zrealizowaniu tematu słuchacz będzie potrafił:

- wskazać istotę różnic kulturowych, etnicznych i religijnych występujących na terenach misji,
- omówić zasady religijne i obyczajowe przyjęte w wybranej społeczności,
- współpracować z tłumaczem,
- omówić podstawowe informacje dotyczące protokołu dyplomatycznego.

Zagadnienia	Czas realizacji (w godz. lekcyjnych)	Metoda realizacji zajęć	Wskaźniki do realizacji
1. Pojęcie świadomości multikulturowej.		wykład,	Omów znaczenie świadomości multikulturowej dla sprawnego

<p>2. Różnice kulturowe występujące na terenach misji.</p> <p>3. Współpraca z tłumaczem.</p> <p>4. Protokół dyplomatyczny.</p>	20	<p>pogadanka, dyskusja, symulacja</p>	<p>realizowania zadań misji, wykaz konieczność znajomości problematyki etniczno-religijnej. Wskaż możliwość występowania różnic kulturowych wśród społeczności lokalnej oraz wśród personelu misji. Przedstaw i omów zasady postępowania umożliwiające bezkolizyjne wykonywanie obowiązków służbowych i funkcjonowanie na misji.</p> <p>Na podstawie poszczególnych misji przedstaw różnice kulturowe występujące na ich terenach, przedyskutuj wpływ różnic na tryb pełnienia służby. Wykaz konieczność znajomości problematyki etniczno-religijnej w celu prawidłowego wykonywania obowiązków służbowych (np. gesty, komentarze, żarty, zachowania w miejscach kultu religijnego).</p> <p>W ramach dyskusji ze słuchaczami określ ogólne zasady pozasłużbowego zachowania w multietnicznym i wieloreligijnym społeczeństwie. Podkreśl zasadę szacunku dla miejscowej obyczajowości (bilateral respect), religijności i niedyskryminacji. Omów różnice kulturowe w krajach, w których pełnił służbę.</p> <p>Na podstawie posiadanych doświadczeń przedstaw status tłumaczy w misjach, a także najważniejsze zasady współpracy. Podczas wykładu podkreśl sposoby zachowania się podczas wykonywanych czynności z tłumaczem, zaprezentuj sposób prowadzenia rozmowy i wspomnij o najczęstszych błędach zdarzających się podczas spotkań. Wykaz potrzebę prowadzenia odprawy z tłumaczem przed spotkaniem, w trakcie której postawiony zostanie cel spotkania, a także po spotkaniu, gdzie dobrze jest omówić całe spotkanie raz jeszcze. Ponadto przedstaw zasadę ograniczonego zaufania do tłumaczy. Zwróć uwagę na podległość służbową, a także na służbowe i pozasłużbowe aspekty relacji z tłumaczami.</p> <p>W trakcie prowadzonych symulacji i realizowania różnych scenariuszy pozwól kursantom wcielić się w rolę tłumacza, prowadzącego spotkanie lub osoby, z którą prowadzona jest rozmowa. W założeniach do symulacji uwzględnij sytuacje sugerujące stronniczość tłumacza, lekceważenie przez niego obowiązków i przekraczanie kompetencji.</p> <p>Pozwól obserwatorom wypowiedzieć się na temat ich odczuć, zauważonych pozytywnych i negatywnych aspektów odgrywanymi scen.</p>
--	----	---------------------------------------	---

			<p>Podczas zajęć przedstawi najważniejsze zasady zachowania się w przypadku kontaktu z przedstawicielami placówek dyplomatycznych, a także obcych urzędów. Wyjaśni najważniejsze zasady w dyplomacji, tj. wzajemności i precedencji. Na podstawie własnych doświadczeń przedstawi sytuacje, w których może znaleźć się członek misji i zaproponuj sposoby zachowania. Poinformuj o właściwym doborze ubrania/luminirowania do uroczystości, w których może uczestniczyć misjonarz.</p>
--	--	--	--

### Sposób oceniania

Zaliczenie tematu 3 następuje wspólnie z tematami 1, 2, 4, 5, 8 oraz 10, na podstawie pisemnego testu wiedzy, po zrealizowaniu wszystkich treści kształcenia zawartych w wymienionych tematach. Zaliczenie stanowi ocenę okresową wystawianą według obowiązującej skali ocen (6-1). Rodzaj, formę testu wiedzy oraz liczbę zadań testowych w nim zawartych określa prowadzący zajęcia. Aby zaliczyć pisemny test wiedzy, słuchacz musi uzyskać co najmniej 60% prawidłowych odpowiedzi.

### Temat 4: Prawa człowieka i prawo humanitarne. Krajowy Plan Działania na rzecz realizacji Agendy ONZ dotyczącej kobiet, pokoju i bezpieczeństwa

**CELE:** Po zrealizowaniu tematu słuchacz będzie potrafił:

- scharakteryzować międzynarodowe standardy praw człowieka,
- określić zastosowanie międzynarodowych standardów praw człowieka w warunkach misyjnych,
- scharakteryzować szczególną sytuację kobiet i dzieci w kraju objętym konfliktem zbrojnym,
- omówić podstawowe zagadnienia związane z prawem humanitarnym,
- przedstawić założenia ideologii gender oraz jej znaczenie w Unii Europejskiej.

Zagadnienia	Czas realizacji (w godz. lekcyjnych)	Metoda realizacji zajęć	Wskaźniki do realizacji
<p>1. Źródła praw człowieka i podstawowe akty prawne regulujące problematykę praw człowieka.</p> <p>2. Instytucje międzynarodowe powołane do ochrony praw człowieka.</p> <p>3. Wybrane aspekty prawa humanitarnego dla</p>	5	wykład, dyskusja, pogadanka, ćwiczenia	<p>Od uczestników doskonalenia wymagana jest wiedza z zagadnień dotyczących praw człowieka w zakresie doskonalenia zawodowego podstawowego.</p> <p>Bazując na dotychczasowej wiedzy uczestników przypomnij istotę praw człowieka, rozróżnienie praw i wolności oraz omów źródła i podstawowe akty prawne regulujące problematykę praw człowieka (m.in. Powszechna Deklaracja Praw Człowieka – ONZ 1948, Konwencja o Ochronie Praw Człowieka i Podstawowych</p>

<p>policjantów pełniących służbę na misji.</p> <p>4. Znaczenie ideologii gender w Unii Europejskiej.</p>		<p>Wolności – Rada Europy 1950, Międzynarodowy Pakt Praw Obywatelskich i Politycznych – ONZ 1966), Konwencja o Zakazie Tortur, Nieludzkiego, Okrutnego bądź Poniżającego Traktowania albo Karania – ONZ 1984, Dyrektywa Rady UE nr 2000/43/WE z 29.06.2000 r. wprowadzająca zasadę równego traktowania osób bez względu na pochodzenie rasowe lub etniczne. Przypomnij rezolucje Rady Bezpieczeństwa – 1379 (2001), 1314 (2000), 1261 (1999) – poświęcone ochronie praw dziecka w czasie konfliktu zbrojnego. Wymień prawa człowieka najczęściej naruszane na terenie misji oraz instytucje międzynarodowe powołane do ochrony praw i wolności człowieka, a także ich rolę w organizacji misji międzynarodowych. Zwróć uwagę na fakt, że naruszanie praw i wolności człowieka, to główny powód organizowania międzynarodowych misji policyjnych.</p> <p>Przeprowadź ćwiczenia w grupach. Każdej grupie podaj inny opis sytuacji naruszenia praw człowieka występujących na misjach zagranicznych (zbiorowe egzekucje, torturowania, arbitralne zatrzymanie i aresztowanie, dyskryminacja, przemoc wobec kobiet i wobec dzieci, przestępstwa na tle rasowym i etnicznym, zbrodnie wojenne, zbrodnie przeciwko ludzkości) i poleć przeanalizowanie ich pod względem prawnym. Przy omawianiu ćwiczenia podkreśl zasadę niedyskryminacji.</p> <p>Zwróć uwagę na sytuację grup szczególnie narażonych na konsekwencje wynikłe z konfliktu zbrojnego: kobiet, dzieci, starców, mniejszości etnicznych, religijnych, uchodźców.</p> <p>Wyodrębnij użycie siły i broni palnej jako szczególnie drażliwe kwestie związane z naruszeniem praw człowieka, zwłaszcza podczas zatrzymania i aresztowania.</p> <p>Podkreśl zasadę niezbędności i proporcjonalności użycia siły oraz warunek absolutnej konieczności w związku z użyciem broni palnej. Omów kwestie praw człowieka w warunkach operacji pokojowych i warunkach konfliktu zbrojnego.</p> <p>Wyjaśnij istotę prawa humanitarnego, krótko podstawowe elementy prawa humanitarnego, opierając się na konwencjach genewskich i dwóch tzw. Dodatkowych Protokołach (z 12.08.1949 o ochronie ofiar międzynarodowych konfliktów zbrojnych). W dyskusji ze słuchaczami ustal katalog aktów bezwzględnie</p>
--	--	---

			zabronionych niezależnie od sytuacji: zabójstwo; torturowanie; branie zakładników; kary cielesne; przestępstwa przeciwko godności człowieka; zbiorowe karanie; egzekucja bez procesu; okrutne i poniżające traktowanie. Wyjaśnij istotę ideologii gender, zwróć uwagę na wagę, jaką instytucje unijne przywiązują do tej ideologii. Zwróć uwagę na nieadekwatność podstaw niniejszej ideologii w niektórych rejonach świata. Przedstaw znaczenie ideologii gender w misjach, a także wagę jej znajomości dla procesu aplikacyjnego.
--	--	--	--

### Sposób oceniania

Zaliczenie tematu 4 następuje wspólnie z tematami 1, 2, 3, 5, 8 oraz 10, na podstawie pisemnego testu wiedzy, po zrealizowaniu wszystkich treści kształcenia zawartych w wymienionych tematach. Zaliczenie stanowi ocenę okresową wystawianą według obowiązującej skali ocen (6-1). Rodzaj, formę testu wiedzy oraz liczbę zadań testowych w nim zawartych określa prowadzący zajęcia. Aby zaliczyć pisemny test wiedzy, słuchacz musi uzyskać co najmniej 60% prawidłowych odpowiedzi.

### Temat 5: Obserwacja, mentoring i doradztwo (MMA)

**CELE:** Po zrealizowaniu tematu słuchacz będzie potrafił:

- wyjaśnić pojęcia MMA w ujęciu misji zagranicznych, a także przedstawić najważniejsze założenia niniejszej koncepcji,
- scharakteryzować MMA na różnych stadiach związanych z planowaniem lub prowadzeniem misji,
- wskazać misji najważniejsze zasady, na których opiera się koncepcja MMA,
- określić zadania obserwatora, mentora i doradcy,
- zidentyfikować potencjalne strony do współpracy,
- poradzić sobie z problemami mogącymi wystąpić przy wdrażaniu założeń MMA.

Zagadnienia	Czas realizacji (w godz. lekcyjnych)	Metoda realizacji zajęć	Wskaźniki do realizacji
1. Generalne informacje na temat koncepcji MMA. 2. Obserwator, mentor, doradca. 3. Identyfikacja stron do współpracy.	12	wykład interaktywny, dyskusja, praca w grupach, ćwiczenia	Przedstaw założenia koncepcji MMA, podstawy działania i możliwości wykorzystania w misjach. Wyjaśnij szczegółowo, na czym polega obserwacja, mentoring i doradztwo, zwracając szczególną uwagę na różnice pomiędzy nimi. Przedstaw przykłady misji, których mandat wpisuje się w niniejszą koncepcję. Wskaż kluczowe aspekty związane z MMA na różnych stadiach misji, począwszy od planowania, a kończąc na etapie egzekwowania

4. Taktyczne aspekty radzenia sobie z problemami.			<p>mandatu. Poinformuj o podstawowych zasadach, na których zbudowana jest cała koncepcja, opierając się przede wszystkim na operacyjnych wskazówkach pochodzących od CivOpsCdr (2014r.). Poinformuj, czym różni się od siebie niniejsze funkcje i jak wygląda praca na każdym z tych stanowisk. Zwróć uwagę na zadania, jakie spoczywają na każdym z nich. Przedstaw sposób doboru mentora, jak i ucznia, zwracając uwagę na cechy psychofizyczne obydwu stron oraz możliwe trudności we współpracy. Zwróć uwagę na zagrożenia związane z realizacją zadań, przede wszystkim związanych z mentorowaniem i doradztwem w różnych krajach.</p> <p>Podczas dyskusji aktywizuj słuchaczy dążąc do uzyskania informacji na temat osób/instytucji krajowych i zagranicznych, z którymi możliwa jest współpraca na terenie działania misji.</p> <p>Poinformuj o sposobach identyfikacji stron, możliwościach współpracy, wspominając o zasadzie ochrony informacji.</p> <p>Przeprowadź ćwiczenie polegające na identyfikacji ewentualnych stron do współpracy wykorzystując różne mandaty aktualnie działających misji. Pozwól grupom przedstawić swoje wnioski.</p> <p>Na podstawie własnych doświadczeń omów i przedyskutuj z uczestnikami doskonalenia przykładowe zdarzenia i sytuacje mogące wystąpić w trakcie wykonywania obowiązków misyjnych.</p> <p>W trakcie dyskusji pytaj o właściwe zachowanie w określonych sytuacjach. Przekaż informacje na temat tego, w jaki sposób radzić sobie z problemami, które mogą zaistnieć. Wskaz słuchaczom, że należy postępować zgodnie z wyznaczonymi celami, ale należy pamiętać o elastyczności i zasadzie minimalizacji ewentualnych szkód.</p>
---	--	--	--

#### Sposób oceniania

Zaliczenie tematu 5 następuje wspólnie z tematami 1, 2, 3, 4, 8 oraz 10, na podstawie pisemnego testu wiedzy, po zrealizowaniu wszystkich treści kształcenia zawartych w wymienionych tematach. Zaliczenie stanowi ocenę okresową wystawianą według obowiązującej skali ocen (6-1). Rodzaj, formę testu wiedzy oraz liczbę zadań testowych w nim zawartych określa prowadzący zajęcia. Aby zaliczyć pisemny test wiedzy, słuchacz musi uzyskać co najmniej 60% prawidłowych odpowiedzi.



**Temat 6: Zasady posługiwania się mapami oraz technicznymi środkami komunikacji**

**CELE:** Po zrealizowaniu tematu słuchacz będzie potrafił:

- posługiwać się mapami wykorzystywanymi na misjach,
- korzystać z urządzeń technicznych oraz środków łączności radiotelefonicznej używanych na misjach,
- stosować terminologię i zasady korespondencji radiowej.

Zagadnienia	Czas realizacji (w godz. lekcyjnych)	Metoda realizacji zajęć	Wskazówki do realizacji
1. Rodzaje map stosowanych na misji i zasady posługiwania się nimi.	6	wykład konwersatoryjny, pogadanka, ćwiczenia	<p>Wspólnie ze słuchaczami dokonaj charakterystyki mapy oraz przypomnij podział map ze względu na ich treść i przeznaczenie. Przypomnij podstawowe różnice pomiędzy mapą, planem oraz szkicem. Dokonaj charakterystyki skali map wielkoskalowych, średnioskalowych i małoskalowych. Omów rodzaje map. Przypomnij, co oznacza termin nomenklatura map. Posługując się foliogramami, zaprezentuj podstawowe rodzaje umownych znaków topograficznych. Wyjaśnij pojęcia: odkształcenie kartograficzne, dokładność mapy, legenda mapy, znaki kartograficzne, generalizacja mapy, szczegółowość mapy, orientowanie mapy, poziomicę, warstwicę. Przypomnij, że określanie wysokości punktów nad poziomem morza, rzeźbę i ukształtowanie terenu przedstawia się za pomocą poziomicy i warstwicy. Zaakcentuj, że umiejętność czytania mapy topograficznej polega na tym, iż w czasie przegłądania na niej ukształtowania terenu, przedmiotów terenowych i pokrycia terenu należy odtworzyć sobie dostatecznie jasny obraz przestrzenny dowolnego wycinka powierzchni ziemi. Podstawowym warunkiem dobrej analizy we wszystkich przypadkach jest umiejętność prawidłowego czytania rzeźby terenu i powiązania z nią innych obiektów terenowych. Podkreśl znaczenie znajomości znajdujących się na mapie sygnatur i symboli – nazwanych umownymi znakami topograficznymi, które przedstawiają rzeczywiste elementy i przedmioty terenowe. Wskaż sposoby określania kierunku północnego na podstawie pewnych cech przedmiotów terenowych, słońca, słońca i zegarka, słońca, zegarka i zapalki, gwiazdy polarnej, księżycy oraz busoli. Przeprowadź ćwiczenia, w trakcie których słuchacze naniosą</p>

			przedstawianą w założeniach sytuację taktyczną na mapę topograficzną (wg założeń do ćwiczeń).
2. Urządzenia techniczne (m.in. PDA, odbiorniki GPS) i środki łączności używane na misji.	3	wykład, pogadanka	Przedstaw podstawowe systemy pracy w sieciach: simpleks, duosimpleks, trunking EDACS i TETRA. Na podstawie systemu GPS omów zasadę działania systemów nawigacji satelitarnej. Zademonstruj i omów budowę radiotelefonów: konwencjonalnych MT 2100, MC 2100, GP360; trunkingowych oraz ręcznych odbiorników GPS (GARMIN), a także PDA z GPS.
3. Obsługa urządzeń technicznych i środków łączności oraz zasady korespondencji radiowej.	10	wykład, pokaz, ćwiczenia	Przypomnij słuchaczom ogólne zasady pracy w sieciach radiowych oraz zasady prowadzenia korespondencji radiowej. Rozdaj słuchaczom radiotelefony. Zaprezentuj i omów podział radiotelefonów oraz ich podstawowe funkcje użytkowe. Przedstaw zasady bezpiecznego posługiwania się radiotelefonami. Omów zasady rozchodzenia się fal radiowych oraz towarzyszące im zjawiska. Rozdaj słuchaczom odbiorniki GPS i PDA. Zaprezentuj i omów podstawowe funkcje użytkowe tych urządzeń. Przedstaw zasady prawidłowego posługiwania się nimi. Ćwiczenia praktyczne z zakresu obsługi urządzeń technicznych i środków łączności oraz zasad korespondencji radiowej przeprowadź na terenie jednostki szkoleniowej. Podziel słuchaczy na podgrupy, każdej z nich przedstawić założenia do ćwiczeń. Ćwiczenia mają na celu doskonalenie umiejętności w zakresie posługiwania się mapą, prowadzenia korespondencji radiotelefonicznej, wykorzystania GPS.

### Sposób oceniania

- nabywane przez słuchacza wiadomości i umiejętności określone poprzez cele nauczania w temacie 6 podlegają bieżącej ocenie w skali 1-6;
- każda negatywna ocena musi być poprawiona na ocenę pozytywną;
- zaliczenie jednostki tematycznej następuje na podstawie oceny uzyskanej przez słuchacza za wykonanie zadania praktycznego, przewidzianego na koniec realizacji tematu 6. Zadanie obejmuje obsługę urządzeń technicznych i środków łączności oraz stosowanie zasad prowadzenia korespondencji radiowej i posługiwania się mapą. Zaliczenie treści zawartych w temacie 6 jest oceną okresową, wystawianą w skali 6-1.

### Temat 7: Doskonalenie techniki jazdy samochodem terenowym

**CELE:** Po zrealizowaniu tematu słuchacz będzie potrafił:

- omówić czynności niezbędne w ramach obsługi codziennej pojazdu oraz zającą prawidłową pozycję w pojeździe,
- wykazać różnice w technice jazdy pojazdem z napędem przednim i tylnym oraz operować kołem kierownicy w skręcie manewrowym,
- scharakteryzować różnice w zasadzie działania układów hamulcowych: konwencjonalnego w antypoślizgowy system ABS, ASR, ESP, hamowca pulsacyjnie na prostej i łuku pojazdem wyposażonym w konwencjonalny układ hamulcowy oraz antypoślizgowy układ ABS, ASR, ESP,
- operować kołem kierownicy podczas pokonywania łuków drogi z wykorzystaniem skrótu szosowego,
- przygotować pojazd do pokonania zakrętu hamując i redukując biegi,
- dobrać właściwą prędkość i tor jazdy w zależności od geometrii i rodzaju nawierzchni zakrętów (tor optymalny i bezpieczny),
- omówić zasady dotyczące techniki jazdy w przypadku uślizgu kół,
- kierować pojazdem w symulowanych warunkach uślizgu osi tylnej pojazdu,
- kierować pojazdem w terenie pagórkowatym, błotnistym.

Zagadnienia	Czas realizacji (w godz. lekcyjnych)	Metoda realizacji zajęć	Wskazówki do realizacji
<p>1. Czynności w ramach obsługi codziennej pojazdu.</p> <p>2. Zajmowanie prawidłowej pozycji za kierownicą pojazdu.</p> <p>3. Technika jazdy samochodem terenowym.</p>	2	wykład, pogadanka	<p>Odwolując się do obowiązujących przepisów dotyczących podstawowych czynności wchodzących w skład obsługi codziennej (OC) pojazdu, a także do wiedzy i doświadczenia słuchaczy w prowadzeniu pojazdów, zwróć szczególną uwagę na te czynności OC, które mają bezpośredni wpływ na bezpieczeństwo jazdy. Zademonstruj i omów prawidłową pozycję kierującego w samochodzie.</p> <p>Wyjaśnij i omów terminy „wymiar dolny” i „wymiar górny” oraz wskaż sposoby regulacji, wykaż ich wpływ na bezpieczeństwo kierującego. Zwróć uwagę na prawidłowe korzystanie z pasów bezpieczeństwa i zagłówek. Podkreśl, iż prawidłowo zajmowana pozycja w samochodzie pozwala na nieskrępowany dostęp do urządzeń sterowniczych i lusterek, a także podnosi skuteczność działania poduszki powietrznej.</p> <p>Omów teorię jazdy samochodem z podkreśleniem techniki jazdy samochodem z napędem na dwie osie. Omów technikę kierowania samochodem terenowym w różnych warunkach terenowych, np. o podłożu piaszczystym, gliniastym, przy pokonywaniu wzniesień, przeszków wodnych.</p> <p>Podkreśl znaczenie: prawidłowego ułożenia i pracy rąk na kole</p>

			<p>kierownicy; właściwego operowania pedałem gazu i hamulca; zmiany i redukcji biegów (ergonomia pracy dźwigni zmiany biegów); dostosowania prędkości jazdy po odczytaniu stanu nawierzchni i toru przejazdu; sił działających na pojazd podczas jazdy po łuku drogi.</p> <p>Scharakteryzuj różnice występujące podczas kierowania samochodem z napędem na koła osi przedniej i koła osi tylnej. Omów zjawisko podsterowności i nadsterowności, podając przyczyny powstania i sposoby minimalizowania ich skutków.</p>
<p>4. Manualna sprawność skręt manewrowy.</p>	<p>6</p>	<p>wykład, pokaz, ćwiczenia</p>	<p>Zajęcia poprzedź odprawą instruktorsko-metodyczną. Zapoznaj słuchaczy z obiektami, na których będą realizowane ćwiczenia oraz omów obowiązujące podczas zajęć zasady bezpieczeństwa. Określ istniejące i przewidywane zagrożenia oraz wskaż sposoby bezpiecznego wykonywania ćwiczenia, polegającego na pokonywaniu wytyczonych pachołkami torów jazdy.</p> <p>Wyjaśnij pojęcie „skręt manewrowy”. Zademonstruj, podczas manewrowania pojazdem, prawidłową pracę rąk na kole kierownicy oraz umiejętne operowanie pedałem sprzęgła (ruszanie z I biegu bez dodawania gazu w taki sposób, aby samochód nie zgasł). Przeprowadź ćwiczenia polegające na pokonywaniu wytyczonego linii odcinka drogi, bez dodawania gazu. Kontroluj prawidłowość wykonywanych czynności. Na bieżąco udzielaj informacji zwrotnych, dotyczących poprawności wykonanego ćwiczenia.</p> <p>Dąż do wykształcenia przez słuchaczy prawidłowych odruchów i nawyków. Przeprowadź ćwiczenia polegające na pokonywaniu wytyczonych siałomów do przodu z wykorzystaniem I i II biegu oraz do tyłu, korzystając z biegu wstecznego. Na bieżąco udzielaj informacji zwrotnych dotyczących poprawności wykonania ćwiczenia. <i>Wykonaj ćwiczenia wg tabeli nr 1, 2, 3.</i></p>
<p>5. Różnice w zasadzie działania układów hamulcowych – konwencjonalnego i wyposażonego w antypoślizgowy system ABS, ASR, ESP.</p>	<p>2</p>	<p>wykład konwersatoryjny</p>	<p>Wspólnie ze słuchaczami przypomnij zasadę działania konwencjonalnego układu hamulcowego. Wskaż sposoby hamowania na prostej i łuku drogi, akcentując element zaskoczenia, a nawet lęku w sytuacji hamowania awaryjnego. Omów zasady prawidłowego hamowania pulsacyjnego. Wskaż negatywne skutki hamowania tzw. na raz – brak sterowności i wydłużenie drogi hamowania w ekstremalnych warunkach drogowych,</p>

			<p>np. nawierzchnia o bardzo małym współczynniku tarcia (oblodzona, ośnieżona). Omów różnice w technice hamowania pulsacyjnego na prostej i łuku drogi. Następnie zapoznaj z zasadą działania układu hamulcowego, wyposażonego w antypoślizgowy system ABS. Omów zalety ABS, przypomnij sytuacje, w których jest on mniej skuteczny, np. cyklicznie nierówna nawierzchnia (bruk, nierówności przed skrzyżowaniami z sygnalizacją świetlną), niesprawne amortyzatory. Wskaż na zależność długości drogi hamowania od prędkości pojazdu i jego stanu technicznego.</p>
<p>6. Doskonalenie techniki hamowania na prostym odcinku drogi i w łuku przy użyciu układów hamulcowych – konwencjonalnego i wyposażonego w antypoślizgowy system ABS, ASR, ESP.</p>	8	pokaz, ćwiczenia	<p>Przypomnij obowiązujące podczas zajęć zasady bezpieczeństwa. Dokonaj przejazdu po wyznaczonym odcinku toru, demonstrując hamowanie awaryjne metodą hamowania pulsacyjnego na prostej i łuku drogi, samochodem wyposażonym w konwencjonalny układ hamulcowy. Zaakcentuj konieczność dłuższego odpuśnięcia hamulca w łuku drogi, tak by odzyskując toczenie się kół, uzyskać sterowność pojazdu, co w konsekwencji pozwoli zachować prawidłowy tor jazdy. Dla porównania zaprezentuj technikę hamowania awaryjnego na prostej i łuku drogi pojazdem wyposażonym w antypoślizgowy system hamulcowy ABS. <i>Wykonaj ćwiczenia wg tabeli nr 4 i 5.</i></p> <p>Określ istniejące i przewidywane zagrożenia oraz wskaż sposoby bezpiecznego wykonywania ćwiczenia przez słuchaczy. Przeprowadź ćwiczenia, zwracając szczególną uwagę na następujące elementy:</p> <ul style="list-style-type: none"> <li>– prawidłową technikę hamowania pulsacyjnego;</li> <li>– dobranie prędkości granicznej, przy której w zadanych warunkach ćwiczenie jest prawidłowo wykonane;</li> <li>– oddziaływanie siły odśrodkowej na pojazd w trakcie hamowania awaryjnego na łuku drogi;</li> <li>– różnice w technice hamowania pojazdem wyposażonym w układ hamulcowy;</li> <li>– konwencjonalny i wyposażony w antypoślizgowy system ABS. <i>Wykonaj ćwiczenia wg tabeli nr 4 i 5.</i></li> </ul>
<p>7. Technika pokonywania zakrętów w warunkach drogowych – tzw. skręt szosowy i terenowych.</p>	6	wykład, pokaz, ćwiczenia	<p>Wskaż sposób manewrowania kołem kierownicy w skrajnie szosowym. Zaakcentuj konieczność trzymania koła kierownicy oburącz w pozycji 9–3. Omów technikę pokonywania zakrętów w warunkach drogowych z uwzględnieniem przygotowania</p>

			<p>pojazdu do skrętu, przejazdu torem optymalnym i bezpiecznym (podaj zalety i wady ww. torów przejazdu) oraz prawidłowej techniki operowania kołem kierownicy w skręcie. Przedstaw wpływ prawidłowej techniki jazdy w łuku drogi na efektywność i bezpieczeństwo w czasie wykonywania zadań służbowych przez policjanta (np. pościg). Zwróć szczególną uwagę na znaczenie takich czynników, jak:</p> <ul style="list-style-type: none"> <li>- rodzaj zakrętu (geometria zakrętu);</li> <li>- rodzaj nawierzchni;</li> <li>- siły oddziałujące na pojazd;</li> <li>- technika pokonywania łuków drogi pojazdami z przednim i tylnym napędem;</li> <li>- znaczenie dobrania optymalnej prędkości.</li> </ul> <p>Przypomnij obowiązujące podczas zajęć zasady bezpieczeństwa. Zademonstruj technikę operowania kołem kierownicy w skręcie szosowym wraz z techniką pokonywania zakrętów. Wskaz sposoby bezpiecznego wykonywania ćwiczeń na autodromie. Zaakcentuj konieczność opanowania w pierwszej kolejności prawidłowej techniki operowania kołem kierownicy, a następnie hamowania z redukcją biegów przed zakrętem, uwzględniając tor przejazdów (optymalne i bezpieczne). Zwróć szczególną uwagę na błędy w technice jazdy, dokonując instruktażu bieżącego, dąż do wykształcenia prawidłowych nawyków.</p> <p>Szczególną uwagę zwróć na dobrane właściwej, a zarazem bezpiecznej prędkości w toku doskonalenia, tzn. zacznij ćwiczenia z mniejszą prędkością i w miarę przyswajania prawidłowej techniki jazdy dopuszczaj stopniowe jej zwiększanie. Ćwiczenia realizowane będą z wykorzystaniem pojazdów z przednim i tylnym napędem, a także z napędem na obie osie.</p> <p><i>Wykonaj ćwiczenia wg tabeli nr 6, 7, 8.</i></p>
<p>8. Zasady dotyczące techniki jazdy w przypadku uślizgu kół osi tylnej pojazdu.</p> <p>9. Doskonalenie techniki jazdy w przypadku uślizgu kół osi tylnej pojazdu.</p>	6	pogadanka, pokaz, ćwiczenia	<p>Przypomnij obowiązujące podczas zajęć zasady bezpieczeństwa. Na placu alarmowym dokonaj prezentacji samochodu wyposażonego w tzw. troleje, a następnie zademonstruj przejazd po wyznaczonym torze (siałom, okrąg).</p> <p>Określ sposoby bezpiecznego wykonywania ćwiczenia. Przeprowadź ćwiczenia, dążąc do wyrobienia nawyku właściwej reakcji na uślizg kół tylnej osi pojazdu, tj. obrót kołem kierownicy</p>

			<p>w kierunku zgodnym z powstałym uślizgiem i właściwe operowanie pedałem gazu. Wykaż, że jedynie prawidłowa reakcja kierującego pozwala wprowadzić pojazd z poślizgu lub zminimalizować jego skutki. Przypomnij obowiązujące podczas zajęć zasady bezpieczeństwa. Zademonstruj ćwiczenie, które ma na celu doskonalenie umiejętności jazdy po wyznaczonym torze do przodu i do tyłu oraz parkowanie tyłem. Podczas wykonywania przez słuchaczy ćwiczeń zwróć szczególną uwagę na konieczność posługiwania się jedynie lusterkami bocznymi podczas jazdy tyłem bez innej możliwości obserwacji drogi (np. poprzez odwracanie się). Zwróć uwagę na umiejętność operowania pedałem sprzęgła i gazu. <i>Ćwiczenia przeprowadź na wytyczonym torze, określonym w tabeli nr 9.</i></p>
<p>10. Doskonalenie poznanych elementów techniki kierowania pojazdem w czasie pokonywania wyznaczonego toru jazdy.</p>	6	pogadanka, pokaz, ćwiczenia	

#### Sposób oceniania

- nabywane przez słuchacza wiadomości i umiejętności określone poprzez cele nauczania w temacie 7 podlegają bieżącej ocenie w skali 1-6;
- każda negatywna ocena musi być poprawiona na ocenę pozytywną;
- zaliczenie treści zrealizowanych w temacie 7 następuje na podstawie średniej arytmetycznej z pozytywnych ocen bieżących, uzyskanych przez słuchacza w trakcie zajęć i jest oceną okresową.

Tabela nr 1

*Długość toru (linii) ok. 30 m*





Tabela nr 2

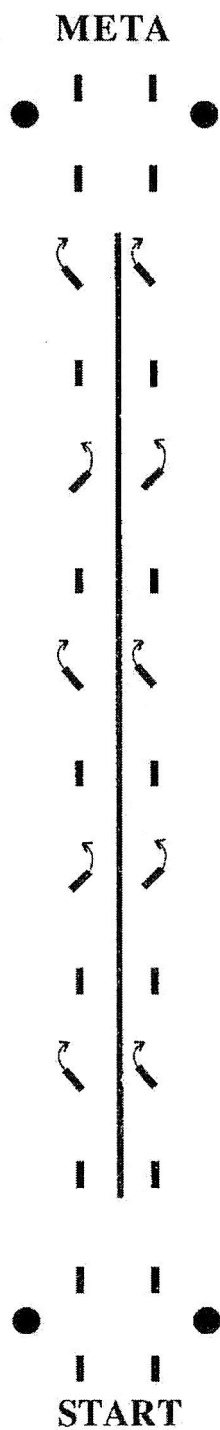

Tabela nr 3

→ jazda przodem

.....→ jazda tyłem

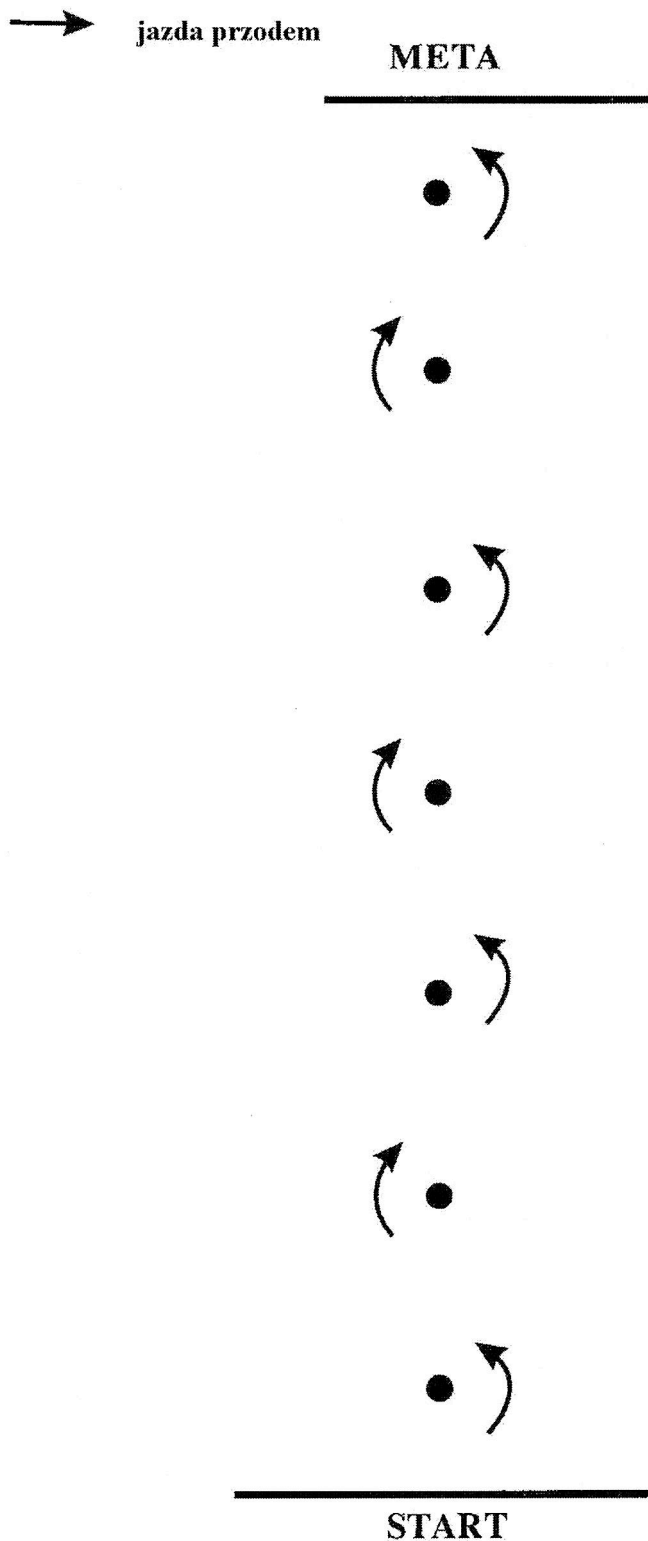

Tabela nr 4



Tabela nr 5

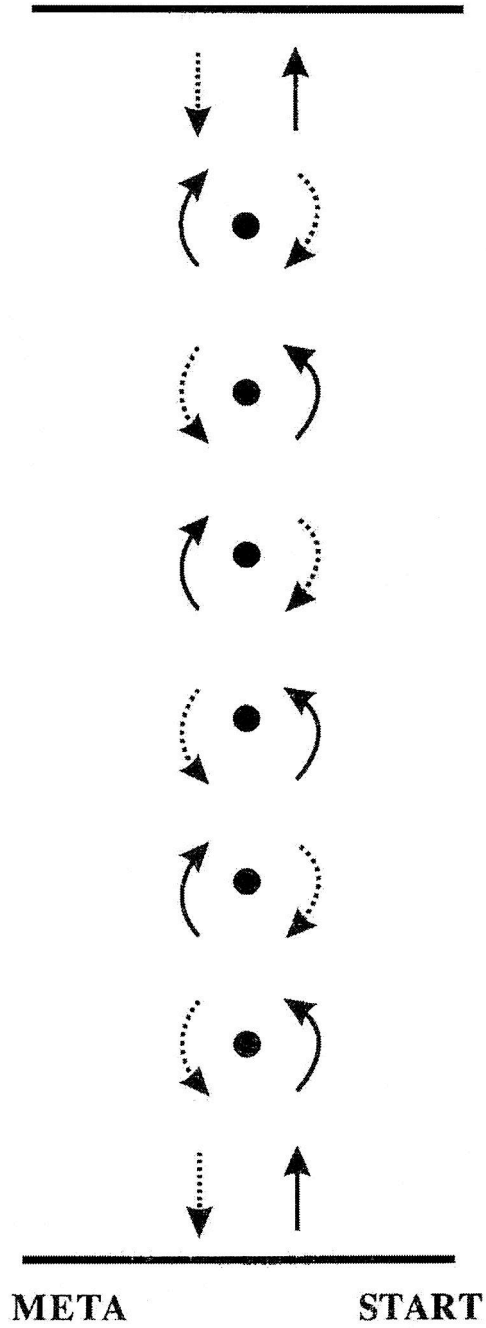

Tabela nr 6

**OPTYMALNY TOR PRZEJAZDU**  
(zakręt prawy)

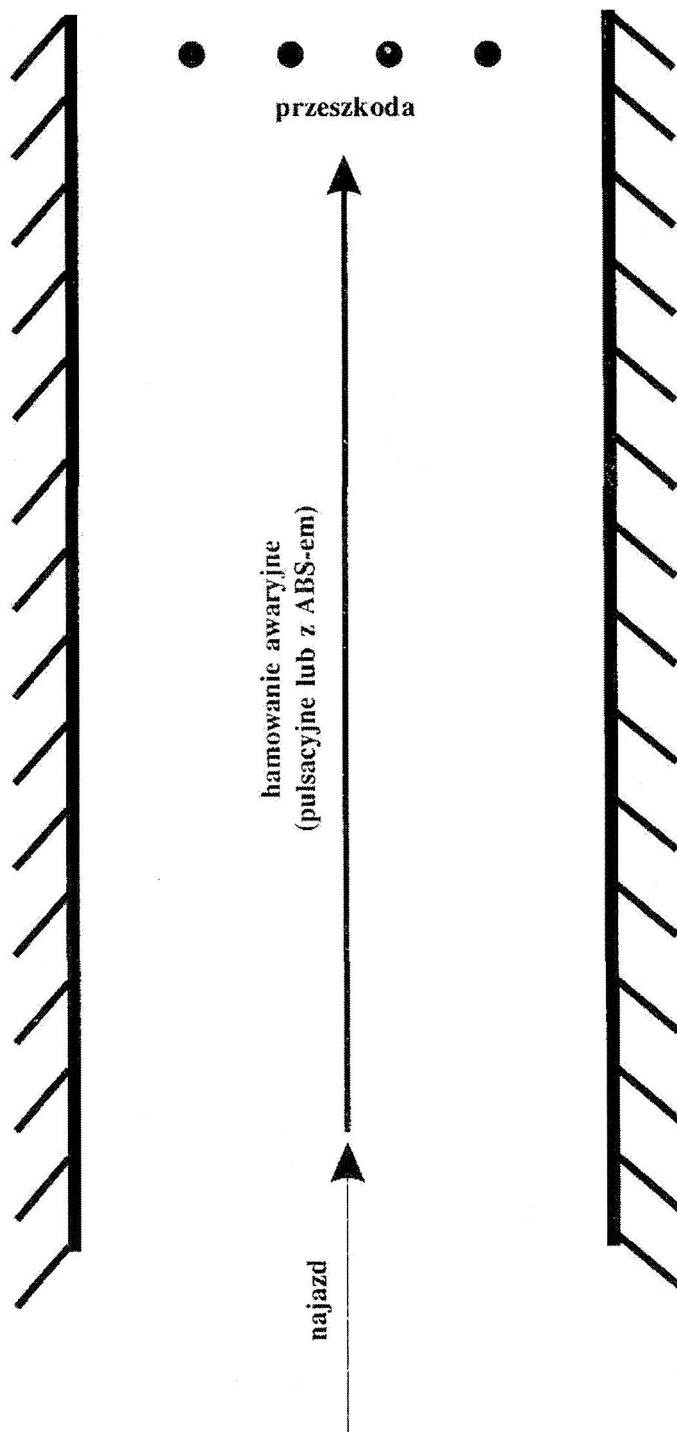

Tabela nr 7

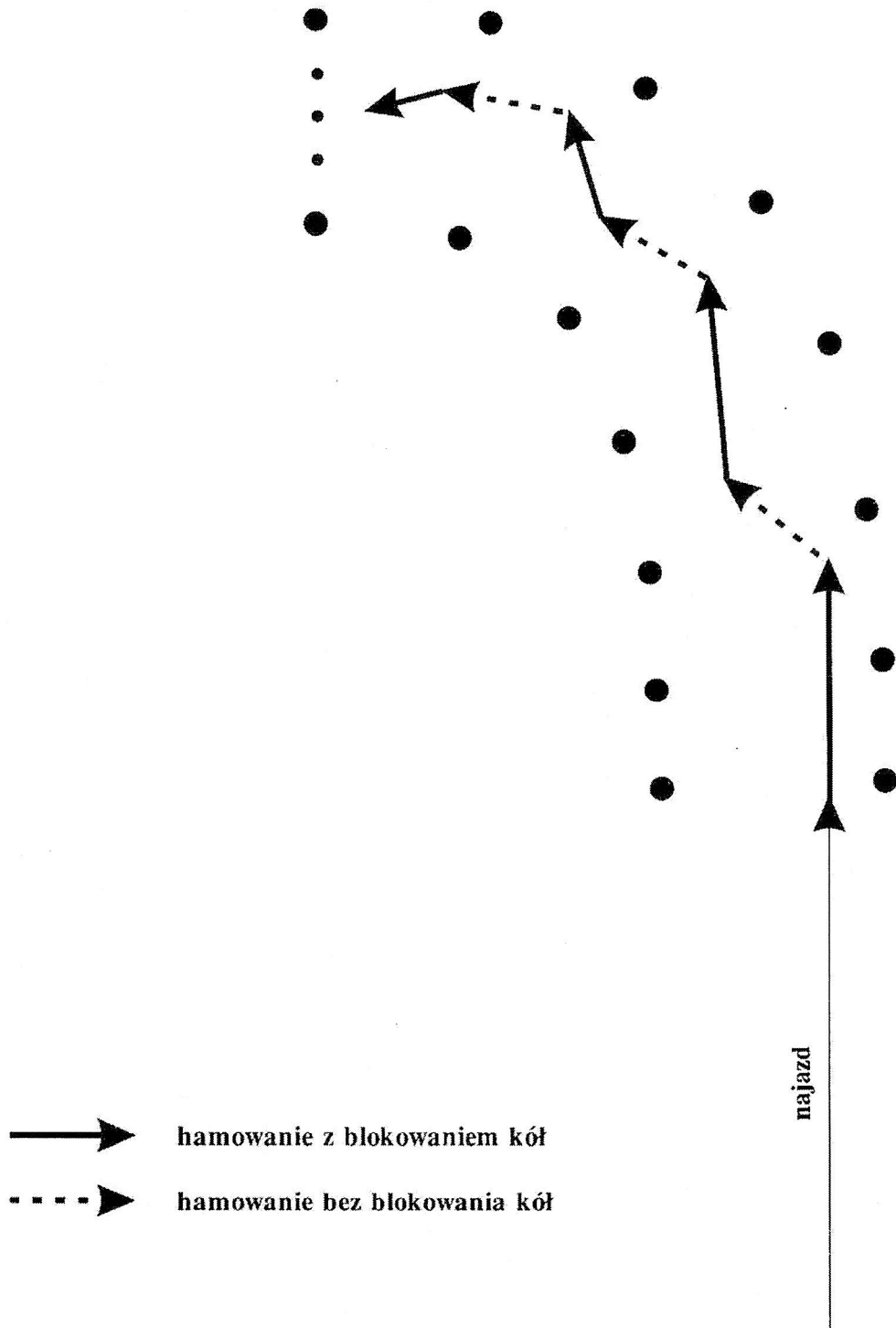
**OPTYMALNY TOR PRZEJAZDU**  
(zakręt lewy)

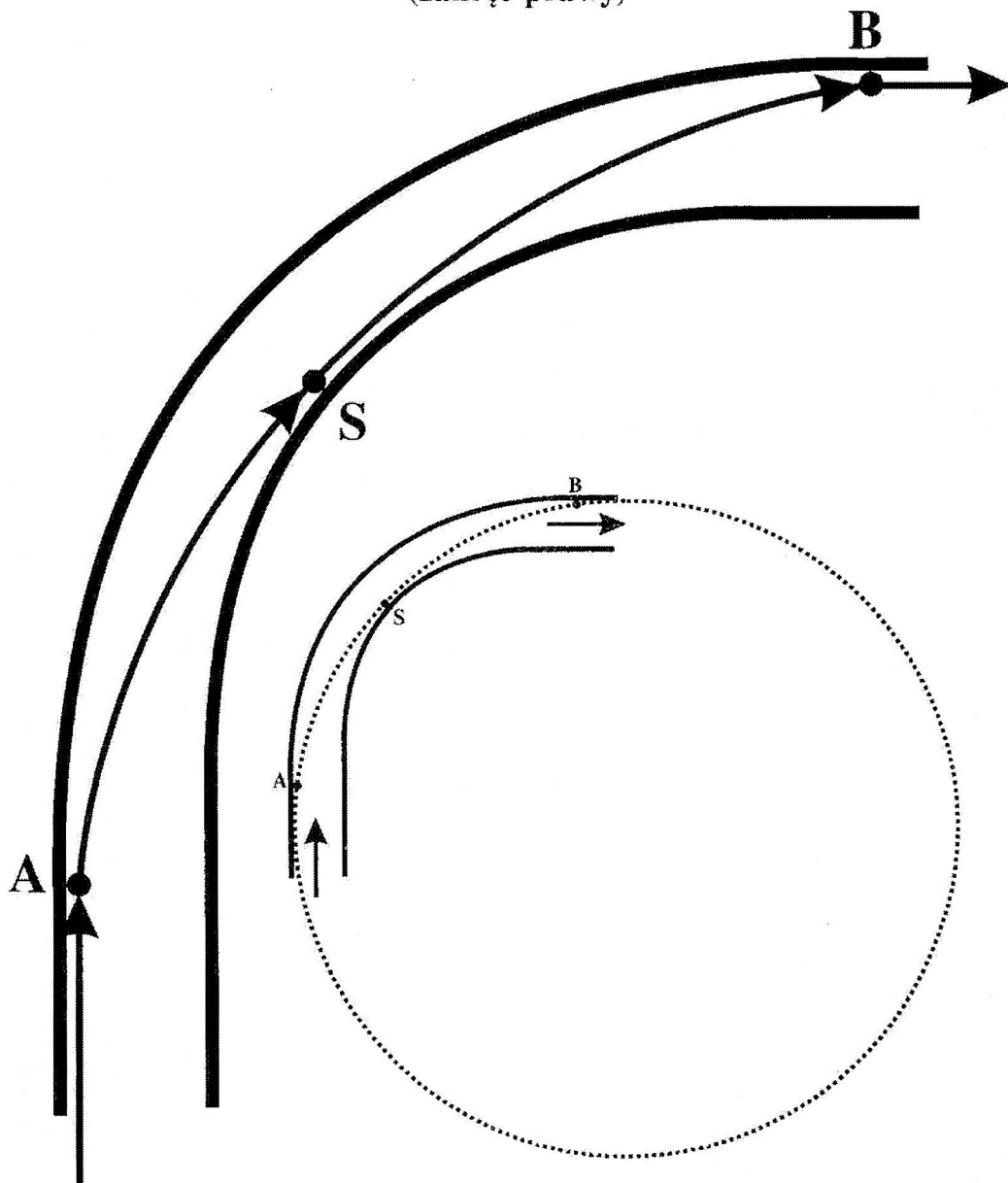

Tabela nr 8

**BEZPIECZNY TOR PRZEJAZDU**  
(zakręt prawy)



Tabela nr 9

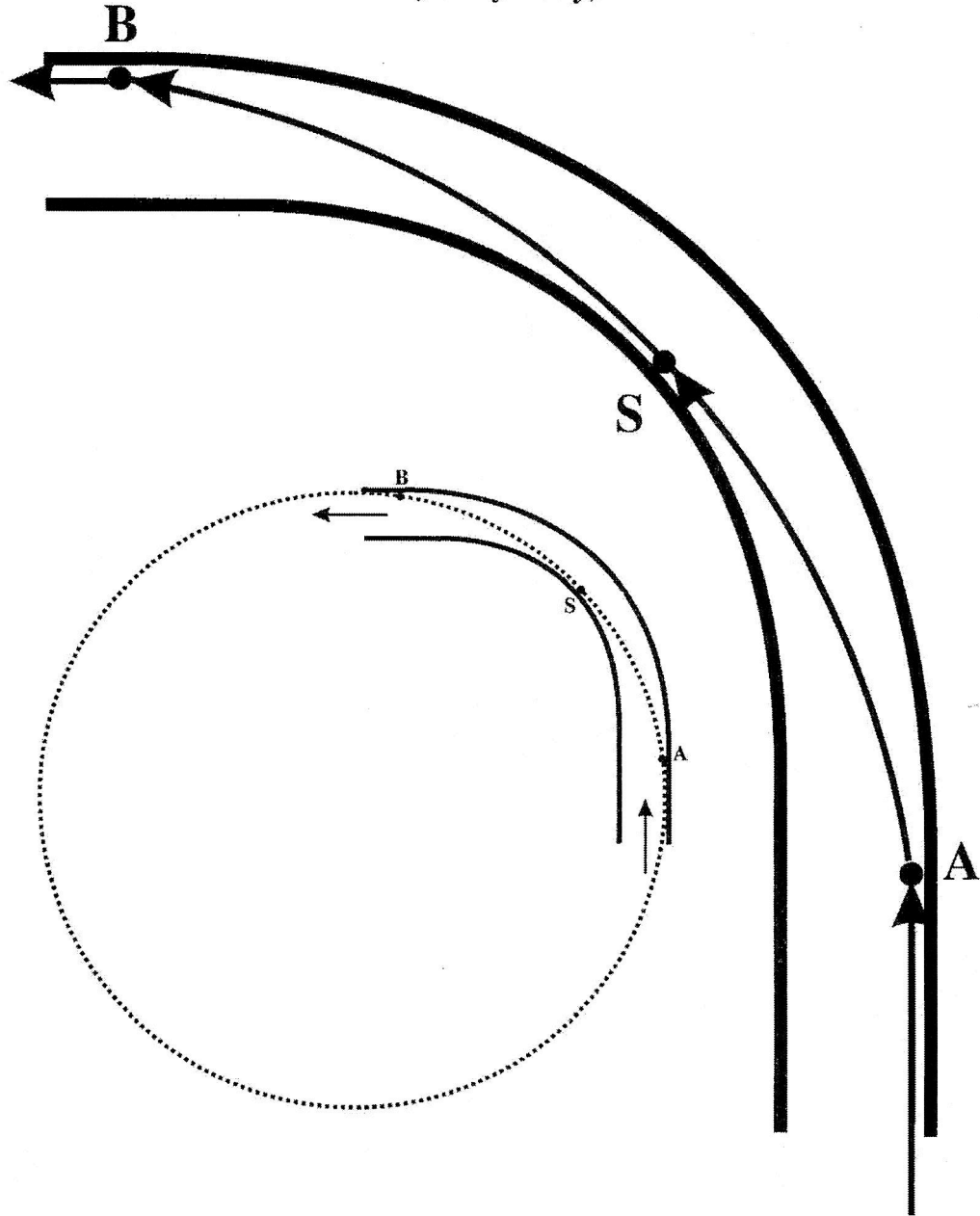

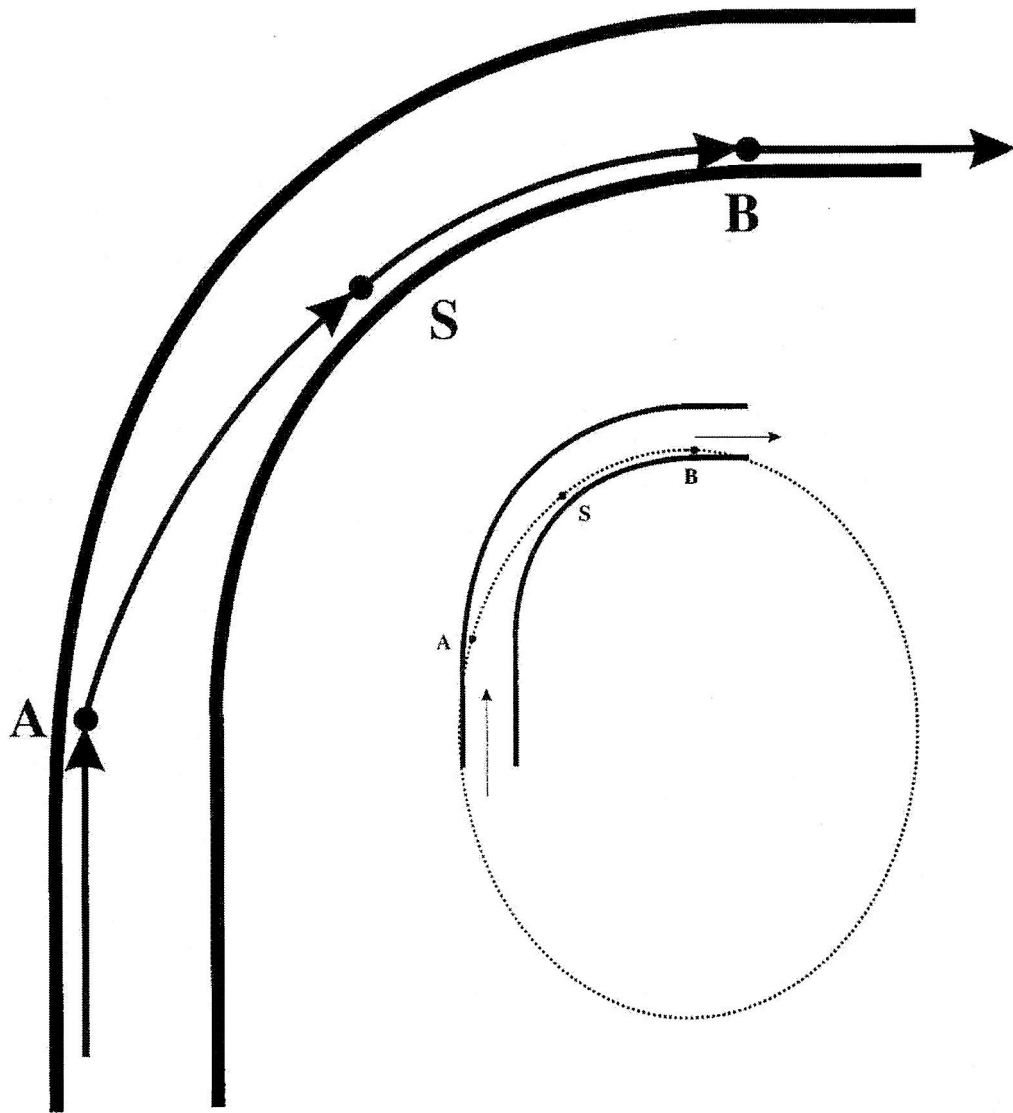
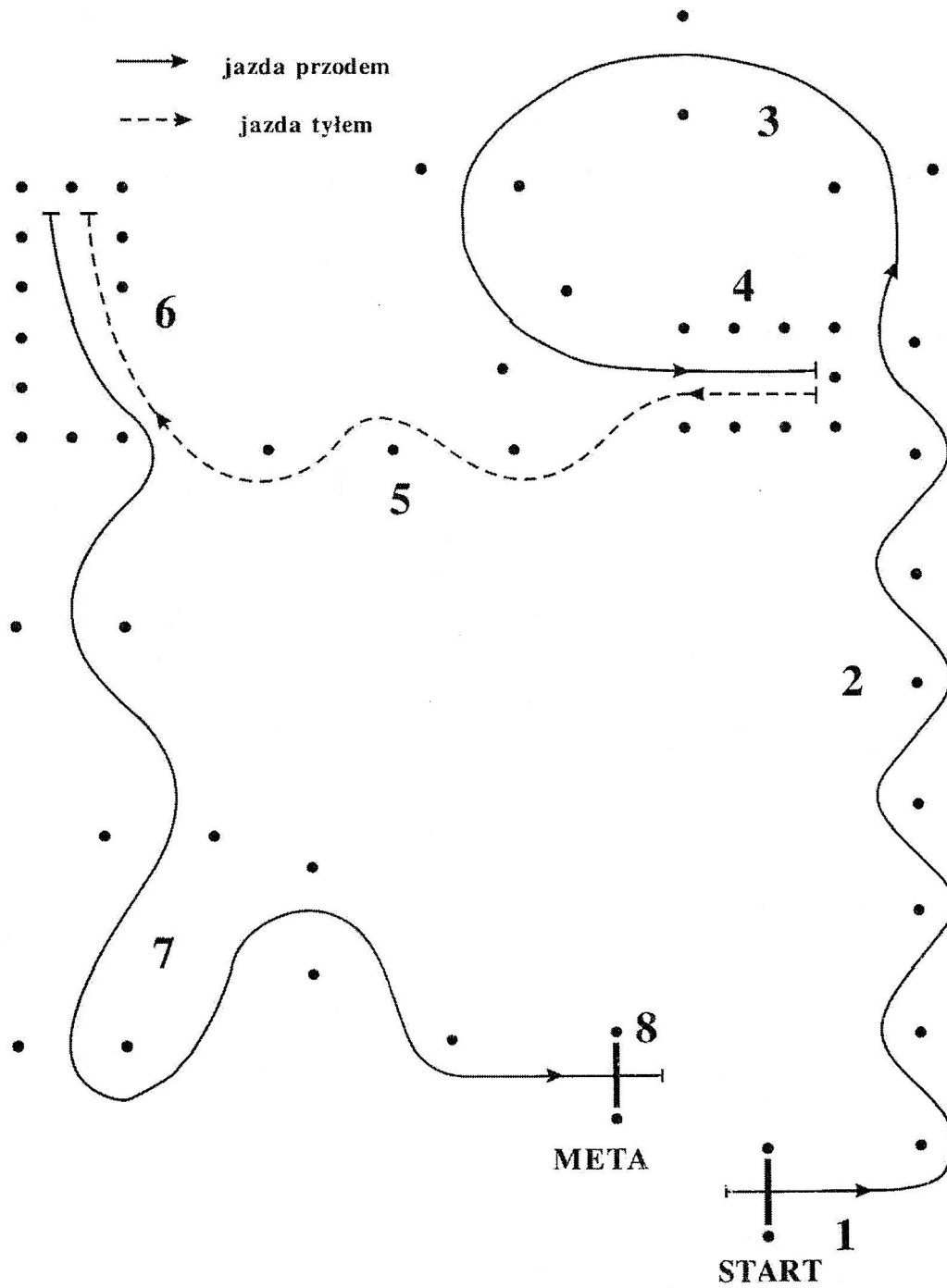

### Temat 8: Psychofizyczne aspekty funkcjonowania człowieka związane z misją

#### CELE: Po zrealizowaniu tematu słuchacz będzie potrafił:

- scharakteryzować źródła stresu związane z misją, występujące przed, w trakcie i po misji,
- omówić mechanizm reakcji stresowej,
- omówić następstwa stresu,
- omówić zasady postępowania w sytuacji zakłádniczej,
- omówić podstawy komunikacji w środowisku wielokulturowym,
- scharakteryzować rolę komunikowania się i negocjacji w kontekście prowadzonych operacji pokojowych.

Zagadnienia	Czas realizacji (w godz. lekcyjnych)	Metoda realizacji zajęć	Wskazówki do realizacji
<p>1. Źródła stresu związane z misją.</p> <p>2. Mechanizm reakcji stresowej.</p> <p>3. Następstwa stresu ze szczególnym uwzględnieniem zespołu stresu pourazowego (PTSD) oraz sposoby radzenia sobie ze stresem.</p> <p>4. Komunikowanie się w środowisku multietnicznym i wielokulturowym.</p> <p>5. Postępowanie w sytuacji zakłádniczej.</p>	10	wykład, dyskusja, pogadanka, ćwiczenia	<p>Wykorzystując dotychczasową wiedzę, doświadczenia i wyobraźnię słuchaczy, poleć sporządzenie w trzech podgrupach listy źródeł stresu: w okresie przed wyjazdem na misję, w trakcie pełnienia misji, po zakończeniu misji. Poleć, aby każda grupa zaprezentowała swoją pracę na forum. Omów i przedyskutuj ze słuchaczami sporządzone listy. Następnie omów ww. źródła na podstawie doświadczeń uczestników misji. Połóż nacisk na istotę procesów adaptacyjnych oraz przyczyny trudności adaptacyjnych. Przeprowadź indywidualne ćwiczenie mające na celu określenie indywidualnych źródeł stresu (np. z wykorzystaniem „stresoscenariusza”). Omów wyniki.</p> <p>Omów mechanizm powstawania reakcji stresowych. Następnie, bazując na wiedzy i doświadczeniu słuchaczy, poleć sporządzenie w podgrupach katalogu następstw stresu. Poleć, aby każda podgrupa zaprezentowała wyniki swojej pracy. Omów i przedyskutuj z uczestnikami kursu sporządzone katalogi następstw stresu ze szczególnym uwzględnieniem zespołu stresu pourazowego (PTSD).</p> <p>Zainicjuj dyskusję na temat sposobów radzenia sobie ze stresem. Pomysł przedstawiane przez grupę zapisuj na tablicy, a następnie omów je pod kątem ich efektywności. Zwróć uwagę na konsekwencje związane z długoterminową rozłąką policjantów przebywających na misjach (struktura rodziny, kryzysy rodzinne,</p>

			<p>sposoby na przetrwanie rozłąki itd.). Wyjaśnij, że każdy policjant uczestniczący w misji pokojowej prędzej czy później może znaleźć się w sytuacji interakcji z osobą/osobami, gdzie celem będzie osiągnięcie porozumienia między nimi, bez względu na to czy jest to uczestnik misji, czy przedstawiciel społeczności lokalnej. Zwróć uwagę, że środowisko komunikacyjne jest na misji bardziej złożone od tego w kraju. Ze względu na charakter pracy często spotykamy się z krytycyzmem, skargami czy też żądaniem. Sytuacje tego rodzaju mogą przerodzić się z dyskusji w kłótnie, a te z kolei mogą prowadzić do naruszenia porządku publicznego. Podkreśl, że kulturowe i językowe różnice często są źródłem nieporozumień i napięć. Uświadomienie tego i przygotowanie się na taką sytuację jest sekretem skutecznej komunikacji i osiągnięcia celu. Przedyskutuj ze słuchaczami specjalne znaczenie komunikacji, negocjacji i mediacji w kontekście prowadzonych operacji pokojowych. Poleć słuchaczom, aby w podgrupach sporządzili listę zachowań submisyjnych oraz potęgujących agresję terrorystów/napaśników. Omów i przedyskutuj sporządzone listy. Następnie przedstaw i omów zasady postępowania w sytuacji zakładniczej na podstawie Hostage Incident Card.</p>
--	--	--	---

### Sposób oceniania

Zaliczenie tematu 8 następuje wspólnie z tematami 1, 2, 3, 4, 5 oraz 10, na podstawie pisemnego testu wiedzy, po zrealizowaniu wszystkich treści kształcenia zawartych w wymienionych tematach. Zaliczenie stanowi ocenę okresową wystawianą według obowiązującej skali ocen (6-1). Rodzaj, formę testu wiedzy oraz liczbę zadań testowych w nim zawartych określa prowadzący zajęcia. Aby zaliczyć pisemny test wiedzy, słuchacz musi uzyskać co najmniej 60% prawidłowych odpowiedzi.

### Temat 9: Doskonalenie umiejętności w zakresie udzielania pierwszej pomocy

**CELE:** Po zrealizowaniu tematu słuchacz będzie potrafił:

- wykonać czynności ratownicze w zależności od rodzaju zdarzenia,
- zapewnić bezpieczeństwo w miejscu udzielania pierwszej pomocy,
- dokonać oceny wstępnej osoby poszkodowanej,
- przeprowadzić badanie fizykalne,

- przeprowadzić selekcję poszkodowanych i ustalić priorytety w udzielaniu pomocy,
- zabezpieczyć poszkodowanego w zależności od jego stanu oraz doznanych obrażeń,
- prowadzić resuscytację krążeniowo-oddechową osób dorosłych, dzieci, kobiety w ciąży,
- wykonać defibrylację przy zastosowaniu automatycznego defibrylatora w sytuacji nagłego zatrzymania krążenia,
- zabezpieczyć poszkodowanego z obrażeniami tkanek miękkich oraz krwotokiem,
- zastosować działania zapobiegające rozwojowi wstrząsu,
- scharakteryzować zasady zapobiegania zakażeniom chorobami zakaźnymi w miejscu pełnienia misji,
- omówić zasady postępowania w przypadku kontaktu z materiałem potencjalnie zakaźnym (HIV, HCV, HBV i inne wirusy),
- udzielić pomocy w urazach kostnych,
- przygotować poszkodowanego do transportu.

Zagadnienia	Czas realizacji (w godz. lekcyjnych)	Metoda realizacji zajęć	Wskazówki do realizacji
<p>1. Bezpieczeństwo i organizacja działań ratowniczych na miejscu wypadku w zależności od jego rodzaju.</p> <p>2. Ewakuacja poszkodowanego z miejsca zdarzenia – zasady.</p> <p>3. Ocena wstępna stanu poszkodowanego.</p> <p>4. Selekcja poszkodowanych – określenie priorytetów udzielania pomocy osobom poszkodowanym.</p> <p>5. Szybkie badania urazowe.</p> <p>6. Zabezpieczenie poszkodowanego zgodnie z jego stanem i stwierdzonymi obrażeniami, urazami.</p>	3	wykład, pokaz, ćwiczenia	<p>Ewakuacja poszkodowanego z miejsca zdarzenia – zasady.</p> <p>Ocena wstępna stanu poszkodowanego. Selekcja poszkodowanych – określenie priorytetów udzielania pomocy osobom poszkodowanym. Szybkie badania urazowe. Zabezpieczenie poszkodowanego zgodnie z jego stanem i stwierdzonymi obrażeniami, urazami.</p> <p>Wspólnie ze słuchaczami przypomnij schemat postępowania w miejscu zdarzenia w zależności od jego rodzaju. Zwróć uwagę na umiejętność szybkiego przeprowadzenia oceny i analizy sytuacji oraz podjęcia działań ratowniczych z uwzględnieniem szeroko pojętego bezpieczeństwa. Przypomnij organizację działań ratowniczych funkcjonariusza Policji w sytuacji wypadku komunikacyjnego i innych zdarzeń. Przypomnij zasady dotyczące ewakuacji poszkodowanego z miejsca zdarzenia. Zwróć uwagę na znaczenie doboru prawidłowej techniki w trakcie ewakuacji (chwyt Rauteka).</p> <p>Przypomnij o zasadach selekcji osób poszkodowanych w celu ustalenia kolejności w udzielaniu pomocy ofiarom, z uwzględnieniem stanu poszkodowanych oraz stwierdzonych obrażeń i urazów.</p> <p>W ramach przypomnienia zaprezentuj: wstępną ocenę poszkodowanego; szybkie badanie urazowe; zabezpieczenie poszkodowanego w zależności od stwierdzonego stanu i obrażeń,</p>

			<p>dobierając odpowiednią pozycję złożeniową; ewakuację poszkodowanego z pojazdu.</p> <p>Następnie polec, aby słuchacze w ramach ćwiczeń doskonalili umiejętności udzielania pomocy poszkodowanemu na miejscu zdarzenia.</p> <p>Wykorzystaj w ćwiczeniach walizkę, torbę pierwszej pomocy z pełnym wyposażeniem, atrapę samochodu, pozoranta, kołnierze uniieruchamiające kręgosłup szyjny.</p>
<p>7. Pomoc w sytuacji niedrożnych dróg oddechowych (zadławienie).</p> <p>8. Resuscytacja krążeniowo-oddechowa zgodnie z aktualnymi wytycznymi ERC (BLS).</p> <p>9. Resuscytacja z wykorzystaniem automatycznego defibrylatora.</p>	5	<p>wykład konwersa- toryjny, pokaz, ćwiczenia</p>	<p>Przypomnij algorytm postępowania ratowniczego w przypadku niedrożności dróg oddechowych (zadławienie). Metodą pokazu przypomnij działania ratownicze.</p> <p>Zaakcentuj znaczenie czasu podjęcia czynności ratowniczych w sytuacji nagłego zatrzymania podstawowych funkcji życiowych.</p> <p>Wspólnie ze słuchaczami przeanalizuj znaczenie określenia „cztery złote minuty” w działaniach ratowniczych.</p> <p>Zwróć uwagę na czynniki mające wpływ na skuteczność czynności resuscytacyjnych.</p> <p>Przypomnij algorytm czynności resuscytacji krążeniowo-oddechowej w poszczególnych grupach wiekowych.</p> <p>Zwróć uwagę na technikę prowadzenia resuscytacji u kobiety w ciąży. Zaprezentuj resuscytację krążeniowo-oddechową osoby dorosłej oraz dziecka.</p> <p>Omów i zaprezentuj resuscytację z użyciem defibrylatora AED.</p> <p>Trening-System, zgodnie z aktualnymi wytycznymi ERC.</p> <p>Zwróć uwagę na bezpieczeństwo ratownika podczas wykonywanych czynności.</p> <p>W dalszej części zajęć w ramach ćwiczeń praktycznych słuchacze doskonalą umiejętność resuscytacji krążeniowo-oddechowej osoby dorosłej i dziecka oraz umiejętność postępowania się defibrylatorem.</p>
<p>10. Pierwsza pomoc w urazach i obrażeniach mechanicznych.</p> <p>11. Wstrząs – działania zapobiegające rozwojowi.</p> <p>12. Obrażenia wielomiejscowe,</p>	5	<p>wykład konwersa- toryjny, pokaz, ćwiczenia</p>	<p>Przypomnij najważniejsze zasady opatrywania ran, tamowania krwotoków, zabezpieczania urazów układu kostnego, działań zapobiegających rozwojowi wstrząsu urazowego.</p> <p>Przypomnij algorytm czynności obowiązujące w trakcie opatrywania ran szczególnych: amputacja, wytrzewienie jelit, drążąca rana klatki piersiowej, rana z ciałem obcym.</p> <p>Zaprezentuj, w jaki sposób należy zabezpieczyć poszkodowanego,</p>

<p>wielonarządowe.</p> <p>13. Przygotowanie poszkodowanego do transportu.</p> <p>14. Profilaktyka chorób zakaźnych w miejscu pełnienia misji.</p> <p>15. Profilaktyka zakażeń w miejscu zdarzenia w kontakcie z materiałem zakaźnym.</p> <p>16. Zasady postępowania w razie ekspozycji zawodowej na krew i inny potencjalnie infekcyjny materiał mogący zawierać wirusy (HIV, HCV, HBV i inne).</p>		<p>układając go na twardej desce w celu przygotowania do transportu. Omów mechanizm powstawania urazów wielonarządowych, przypomnij algorytm postępowania ratowniczego w sytuacji poszkodowanego z obrażeniami wielonarządowymi. Szczególną wagę zwróć na bardzo ważny aspekt w działaniach ratowniczych, jakim jest bezpieczeństwo ratownika (konieczność stosowania ochrony osobistej: rękawiczki, maseczka, okulary). Omów szczegółowo z udziałem słuchaczy działania profilaktyczne HIV, HCV, HBV oraz postępowanie w razie ekspozycji zawodowej na miejscu wypadku.</p> <p>Zwróć wagę na odpowiednie postępowanie profilaktyczne w celu uniknięcia zakażenia chorobami zakaźnymi, tj.: odpowiednie przetwarzanie żywności i wody; przestrzeganie higieny osobistej; używanie środków ochrony osobistej; unikanie kontaktów z osobami zakażonymi czy też podejrzanymi o zakażenie; odpowiednie postępowanie z materiałami potencjalnie niebezpiecznymi (utyliczacja, dezynfekcja); zwalczanie insektów, owadów; ochrona przed ukaszeniami owadów oraz odpowiednie postępowanie po ukaszeniu; poddawanie się szczepieniom oraz kontrolom lekarskim. W dalszej części zajęć słuchacze, na podstawie przygotowanych wcześniej założeń, będą ćwiczyć umiejętność zabezpieczania poszkodowanych, u których wystąpiły obrażenia tkanek miękkich, urazy kostne oraz obrażenia wielonarządowe, a także umiejętność układania poszkodowanego na desce ortopedycznej w celu przygotowania do transportu.</p> <p>Do zajęć praktycznych wykorzystaj pozoranta, atrapy ran, złamań i innych urazów, szyny, rękawiczki, walizki, torby pierwszej pomocy z wyposażeniem, twardą deskę.</p>
<p>17. Pierwsza pomoc w nietypowych sytuacjach zagrażających życiu.</p>	<p>3</p>	<p>Z udziałem słuchaczy przypomnij algorytm postępowania z osobą, u której stwierdzasz napad drgawkowy, podejrzewasz zawał mięśnia sercowego, doszło do porażenia prądem, porażenia piorunem, urazu termicznego (oparzenia, odmrożenia). Przypomnij postępowanie z osobą wydobytą z wody bez zachowanych czynności życiowych. W dalszej części zajęć w ramach ćwiczeń praktycznych słuchacze doskonalą umiejętność udzielania pomocy w różnych sytuacjach zagrożenia życia.</p>

			Do zajęć praktycznych wykorzystaj pozoranta, atrapy oparzeń i innych urazów, rękawiczki, walizki, torby pierwszej pomocy z wyposażeniem.
--	--	--	--

### Sposób oceniania

- nabywane przez słuchacza wiadomości i umiejętności określone poprzez cele nauczania zawarte w temacie 9 podlegają ocenie bieżącej w skali 1-6;
- każda negatywna ocena musi być poprawiona na ocenę pozytywną;
- zaliczenie zrealizowanych treści w temacie 9 następuje na podstawie średniej arytmetycznej z pozytywnych ocen bieżących i stanowi ocenę okresową w skali 6-1.

### Temat 10: Zasady zachowania się w terenie zagrożonym działaniem minersko-pirotechnicznym

**CELE:** Po zrealizowaniu tematu słuchacz będzie potrafił:

- scharakteryzować wybuch i podstawowe rodzaje materiałów wybuchowych,
- scharakteryzować podstawowe rodzaje min i urządzeń wybuchowych,
- scharakteryzować sposoby oraz miejsca rozmieszczania min i urządzeń wybuchowych w terenie i obiektach,
- omówić sposoby oznaczania terenów zagrożonych działaniem minersko-pirotechnicznym,
- omówić zasady bezpieczeństwa w wypadku zaistnienia zagrożenia.

Zagadnienia	Czas realizacji (w godz. lekcyjnych)	Metoda realizacji zajęć	Wskaźniki do realizacji
<p>1. Wybuch i jego skutki. Podstawowe rodzaje materiałów wybuchowych i ich zastosowanie.</p> <p>2. Podstawowe rodzaje min i urządzeń wybuchowych.</p> <p>3. Sposoby i miejsca rozmieszczania min i urządzeń oraz sposoby oznaczania terenów zagrożonych.</p> <p>4. Zasady bezpieczeństwa w wypadku zaistnienia zagrożenia.</p>	7	wykład, pokaz, ćwiczenia, pogadanka, dyskusja	<p>Odwolując się do wiedzy i doświadczenia zawodowego słuchaczy, wyjaśnij pojęcie wybuchu i scharakteryzuj w sposób ogólny jego przebieg. Wskaż rodzaje wybuchów. Omów podstawowe pojęcia dotyczące tego zjawiska ze szczególnym uwzględnieniem jego wpływu na organizm człowieka i otoczenie.</p> <p>Na podstawie filmu omów tragiczne zdarzenia z użyciem materiałów i urządzeń wybuchowych, jakie zaistniały w ostatnim okresie w Polsce i na świecie.</p> <p>Wyjaśnij pojęcie materiału wybuchowego. Omów podział materiałów wybuchowych ze względu na ich zastosowanie. Ogólnie scharakteryzuj materiały wybuchowe (forma, barwa, zapach). Podczas omawiania zademonstruj odpowiedni materiał wybuchowy. Omów ich oddziaływanie na różne ośrodki (np. na</p>

		<p>powierzchni gruntu, pod ziemią, kruszenie muru, skały, betonu, oddziaływanie na samochód).</p> <p>Scharakteryzuj w sposób ogólny podział środków inicjujących wybuch. Przypomnij, jakie materiały wybuchowe stosowane są w tych środkach. Scharakteryzuj środki strażowe, uwzględniając ich budowę i zastosowanie. Podczas omawiania zademonstruj odpowiedni środek strażowy.</p> <p>Scharakteryzuj podział min i urządzeń wybuchowych pochodzenia wojskowego. Przypomnij, jakie materiały wybuchowe stosowane są w tych urządzeniach. Omów wygląd i budowę najczęściej spotykanych urządzeń wybuchowych pochodzenia wojskowego z uwzględnieniem stosowanych do nich zapalników. Podczas omawiania zaprezentuj odpowiednie urządzenie wraz ze stosowanym do niego zapalnikiem.</p> <p>Scharakteryzuj „miny niespodzianki”, wykorzystując odpowiedni materiał filmowy o takich urządzeniach stosowanych w miejscach ogarniętych konfliktami. Przedstaw budowę najczęściej używanych samodzielnymi urządzeń wybuchowych ze szczególnym uwzględnieniem sposobów ich kamuflowania. Zademonstruj działanie takich urządzeń.</p> <p>Scharakteryzuj sposoby i miejsca rozmieszczenia omawianych min i urządzeń w różnych miejscach konfliktów zbrojnych (np. kraje byłej Jugosławii, Irak, Afganistan). Przypomnij wiadomości o stosowaniu „min niespodzianek”. Wskaż niekonwencjonalne metody wykorzystywania min.</p> <p>Omów sposoby oznaczania terenów i miejsc zagrożonych działaniem minersko-pirotechnicznym. Omów obowiązujące zasady i przepisy bezpieczeństwa w trakcie wykonywania obowiązków służbowych na terenach zagrożonych, np. sposób poruszania się po drogach, przyjmowanie podarków, wchodzenie do opuszczonych domostw. Przedstaw słuchaczom zasadę, iż w miejscach zagrożenia nie należy dotykać niczego, czego sami nie pozostawiali.</p>
--	--	---

**Sposób oceniania**

Zaliczenie zrealizowanych w temacie 10 treści następuje wspólnie z tematami 1, 2, 3, 4, 5, 8 na podstawie pisemnego testu wiedzy, po zrealizowaniu wszystkich wymienionych tematów. Zaliczenie stanowi ocenę okresową wystawianą według obowiązującej skali ocen (6-1). Rodzaj, formę testu wiedzy oraz liczbę zadań testowych w nim zawartych określa prowadzący zajęcia. Aby zaliczyć pisemny test wiedzy, słuchacz musi uzyskać co najmniej 60% prawidłowych odpowiedzi.