

Warszawa, dnia 14 maja 2018 r.

Poz. 58

**DECYZJA NR 131
KOMENDANTA GŁÓWNEGO POLICJI**

z dnia 16 kwietnia 2018 r.

w sprawie programu nauczania na kursie specjalistycznym dla policjantów-ekspertów, pełniących służbę w kontyngentach policyjnych – część praktyczna

Na podstawie § 54 ust. 1 rozporządzenia Ministra Spraw Wewnętrznych i Administracji z dnia 19 czerwca 2007 r. w sprawie szczegółowych warunków odbywania szkoleń zawodowych oraz doskonalenia zawodowego w Policji (Dz. U. poz. 877, z późn. zm.¹⁾) postanawia się, co następuje:

§ 1. Określa się program nauczania na kursie specjalistycznym dla policjantów-ekspertów, pełniących służbę w kontyngentach policyjnych – część praktyczna, stanowiący załącznik do decyzji.

§ 2. Realizację kursu, o którym mowa w § 1, powierza się Centrum Szkolenia Policji w Legionowie.

§ 3. Kurs specjalistyczny dla policjantów-ekspertów, pełniących służbę w kontyngentach policyjnych – część praktyczna, rozpoczęty i niezakończony przed dniem wejścia w życie niniejszej decyzji, prowadzi się na podstawie programu nauczania obowiązującego w dniu rozpoczęcia kursu.

§ 3. Traci moc decyzja nr 359 Komendanta Głównego Policji z dnia 6 października 2014 r. w sprawie programu nauczania na kursie specjalistycznym dla policjantów-ekspertów, pełniących służbę w kontyngentach policyjnych – część praktyczna (Dz. Urz. KGP poz. 68).

§ 4. Decyzja wchodzi w życie z dniem podpisania.

Komendant Główny Policji

nadinsp. Jarosław SZYMCZYK

¹⁾Zmiany wymienionego rozporządzenia zostały ogłoszone w Dz. U. z 2007 r. poz. 1644, z 2008 r. poz. 1116, z 2010 r. poz. 1381, z 2012 r. poz. 899, z 2014 r. poz. 1312, z 2015 r. poz. 593, z 2016 r. poz. 1526 oraz z 2018 r. poz. 208.

Załącznik do decyzji nr 131

Komendanta Głównego Policji

z dnia 16 kwietnia 2018 r.

**PROGRAM NAUCZANIA NA KURSIE SPECJALISTYCZNYM
DLA POLICJANTÓW - EKSPERTÓW, PEŁNIĄCYCH SŁUŻBĘ
W KONTYNGENTACH POLICYJNYCH - CZĘŚĆ PRAKTYCZNA**

SPIS TREŚCI

I. ZAŁOŻENIA ORGANIZACYJNO-PROGRAMOWE

1. Nazwa kursu
2. Cel kursu
3. Kryteria formalne, jakim muszą odpowiadać kandydaci kierowani na kurs
4. System prowadzenia kursu
5. Czas trwania kursu i organizacja zajęć
6. Czas przeznaczony na realizację poszczególnych tematów
7. Liczebność grupy szkoleniowej
8. System oceniania
9. Wskazówki dla opiekuna kursu
10. Obowiązki nauczyciela realizującego kurs
11. Forma zakończenia kursu

II. LISTA WYPOSAŻENIA

III. TREŚCI KSZTAŁCENIA

I. ZAŁOŻENIA ORGANIZACYJNO-PROGRAMOWE

1. Nazwa kursu

Kurs specjalistyczny dla policjantów-ekspertów, pełniących służbę w kontyngentach policyjnych – część praktyczna, zwany dalej „kursem”.

2. Cel kursu

Celem kursu jest przygotowanie policjantów do pełnienia służby poza granicami państwa w kontyngencie policyjnym, w charakterze eksperta. Uczestnicy kursu nabędą wiedzę i umiejętności pozwalające na wykonywanie zadań określonych mandatem misji.

3. Kryteria formalne, jakim muszą odpowiadać kandydaci kierowani na kurs

Na kurs kierowani są kandydaci, którzy ukończyli kurs specjalistyczny dla policjantów-ekspertów, pełniących służbę w kontyngentach policyjnych – część językowa.

4. System prowadzenia kursu

Kurs realizowany jest w systemie stacjonarnym.

5. Czas trwania kursu i organizacja zajęć

Realizacja treści kształcenia zawartych w programie kursu wymaga przeprowadzenia **173 godzin lekcyjnych (22 dni szkoleniowe)**. Na całkowity wymiar czasu pobytu słuchaczy w jednostce szkoleniowej składają się:

Przedsięwzięcia	Czas realizacji (w godz. lekcyjnych)
Rozpoczęcie kursu	2
Zajęcia programowe	163
Zakończenie kursu	8
Ogółem	173

Zaleca się, aby liczba godzin lekcyjnych, liczonych w jednostkach 45-minutowych, nie przekraczała 8 godzin dziennie. Podczas planowania zajęć dydaktycznych należy uwzględnić korelację realizacji treści programowych. Podczas prowadzenia zajęć symulacyjnych bądź ćwiczeń dopuszcza się możliwość regulowania czasu zajęć w sposób zapewniający optymalne osiągnięcie zakładanych celów, z zastrzeżeniem rozpoczęcia kolejnej jednostki metodycznej w czasie przyjętym w rozkładzie zajęć dydaktycznych.

Realizację tematów 1-6 oraz 9 należy powierzyć policjantowi posiadającemu doświadczenie w pracy na misjach pokojowych lub innej osobie posiadającej wiedzę ekspercką w niniejszym zakresie. Osoba ta jest opiekunem merytorycznym kursu. Zaleca się, aby opiekun merytoryczny uczestniczył również w pozostałych zajęciach dydaktycznych realizowanych w trakcie kursu, z wyjątkiem zajęć z doskonalenia techniki jazdy samochodem terenowym, które realizuje samodzielnie nauczyciel policyjny jednostki szkoleniowej prowadzącej kurs.

Przełożony właściwy w sprawach osobowych policjanta, który będzie opiekunem kursu, deleguje go do udziału w kursie na wniosek komórki organizacyjnej Komendy Głównej Policji właściwej w sprawach międzynarodowej współpracy Policji.

Opiekun kursu będzie brać udział w ocenianiu słuchaczy – ich wiedzy, umiejętności i postawy prezentowanej w trakcie trwania kursu.

Zalecane jest przeprowadzenie przez policjantów, którzy w ostatnim czasie zakończyli służbę na misjach, konsultacji dla uczestników kursu. Celem konsultacji jest zapoznanie słuchaczy z aktualną sytuacją na poszczególnych misjach. Ponadto do prowadzenia zajęć mogą być zgłaszane inne osoby posiadające wiedzę ekspercką w określonym zakresie, zarówno z Policji, jak i innych instytucji współpracujących.

6. Czas przeznaczony na realizację poszczególnych tematów

Numer tematu	Nazwa tematu	Czas realizacji (w godz. lekcyjnych)
1.	Informacje ogólne o misjach pokojowych	26
2.	Zasady aplikowania o stanowiska na misje	12
3.	Zasady pracy w wielokulturowym i multietnicznym środowisku	20
4.	Prawa człowieka i prawo humanitarne	5
5.	Obserwacja, mentoring i doradztwo (MMA)	12
6.	Zasady posługiwania się mapami oraz technicznymi środkami komunikacji	19
7.	Doskonalenie techniki jazdy samochodem terenowym	36
8.	Psychofizyczne aspekty funkcjonowania człowieka związane z misją	10
9.	Doskonalenie umiejętności w zakresie udzielania pierwszej pomocy	16
10.	Zasady zachowania się w terenie zagrożonym działaniem minersko - pirotechnicznym	7
Razem:		163

7. Liczebność grupy szkoleniowej

Poszczególne treści kształcenia należy realizować w grupach szkoleniowych, których liczebność, z uwagi na cele dydaktyczne zajęć oraz efektywność stosowanych metod dydaktycznych, nie powinna przekraczać 12 osób.

8. System oceniania

W czasie trwania kursu zaplanowano cztery zaliczenia, po których wystawiane są oceny okresowe. Zaliczenie:

- tematu 1, 2, 3, 4, 5, 8, 10 następuje łącznie na podstawie ocen uzyskanych z testu wiedzy w skali ocen 6-1;
- tematu 6 następuje na podstawie zadania praktycznego ocenianego w skali ocen 6-1;
- tematu 7 następuje na podstawie średniej arytmetycznej z pozytywnych ocen bieżących w skali ocen 6-1;
- tematu 9 następuje na podstawie średniej arytmetycznej z pozytywnych ocen bieżących w skali ocen 6-1.

9. Wskazówki dla opiekuna kursu

Opiekun kursu:

- otrzymuje wskazówki organizacyjne dotyczące prowadzenia kursu z Centrum Szkolenia Policji w Legionowie;
- utrzymuje kontakt z komórką organizacyjną Komendy Głównej Policji właściwą w sprawach międzynarodowej współpracy Policji.

10. Obowiązki nauczyciela realizującego kurs

Prowadzący przed rozpoczęciem realizacji zajęć, zobowiązany jest do:

- zapewnienia warunków bezpieczeństwa w trakcie zajęć praktycznych;
- przekazania słuchaczom materiałów niezbędnych do realizacji zajęć lub wskazania sposobu ich uzyskania oraz określenia literatury uzupełniającej;
- aktualizowania przepisów prawnych i innych treści nauczania oraz materiałów dydaktycznych;
- zapewnienia pomocy dydaktycznych niezbędnych do realizacji zajęć;
- określenia sposobu oceniania oraz zasad uzyskiwania zaliczeń (wystawiania ocen okresowych);
- określenia zasad i sposobu poprawiania ocen niedostatecznych.

11. Forma zakończenia kursu

Warunkiem ukończenia kursu jest uzyskanie wszystkich pozytywnych ocen okresowych. Absolwent otrzymuje świadectwo ukończenia kursu z wpisanym ogólnym wynikiem nauki (średnia ocen okresowych), potwierdzające uzyskanie kwalifikacji zawodowych do pełnienia służby w charakterze eksperta w ramach kontyngentów policyjnych.

II. LISTA WYPOSAŻENIA DYDAKTYCZNEGO

Kategoria/nazwa wyposażenia	Liczba na grupę
01. Wyposażenie pracowni	
1. tablica suchościeralna	1
2. rzutnik pisma	1
3. sprzęt audio-video	1 komplet
4. wyposażenie multimedialne	1 komplet
5. flipchart	1
02. Pomoce dydaktyczne	
1. samochód terenowy	3
2. pacholki gumowe	40
3. troleje	1 komplet
4. radiotelefony konwencjonalne: MT 2100, MC 2100, GP360 oraz trunkingowe	po 3 komplety każdego typu
5. ręczne odbiorniki GPS oraz PDA z GPS SiR Star III	po 3 komplety każdego typu
6. walizka, torba pierwszej pomocy z pełnym wyposażeniem	5 kompletów
7. kołnierze ortopedyczne	2 komplety
8. тренаżery osób dorosłych	2
9. тренаżery niemowlaka	1
10. тренаżer dziecka starszego	1
11. worek do prowadzenia oddechu zastępczego	2
12. defibrylator z oprogramowaniem szkoleniowym	1
13. atrapy ran	1 komplet
14. atrapy złamań	1 komplet
15. atrapa samochodu	1
16. тренаżer urazowy	1 komplet
17. rękawiczki	1 opakowanie
18. twarda deska	1
19. zestaw szyn próżniowych	1 komplet
20. mapy topograficzne	1/1
21. busole	1/1

03. Materiały pomocnicze	
1. folie do foliogramów	100 sztuk
2. papier kserograficzny A-4	5 ryz
3. papier kancelaryjny A-4	60
4. flamastry do tablic suchościernalnych	2 komplety
5. flamastry do papieru	3 komplety
6. tablice papierowe	3 opakowania

III. TREŚCI KSZTAŁCENIA

Temat 1: Informacje ogólne o misjach pokojowych

Cele: Po zrealizowaniu tematu słuchacz będzie potrafił:

- opisać organizacje międzynarodowe tworzące misje pokojowe;
- scharakteryzować misje wybranego typu i rodzaju;
- omówić podstawy prawne tworzenia i działania misji;
- wymienić i scharakteryzować misje, w których brała lub bierze udział Policja;
- zidentyfikować podmioty międzynarodowe i lokalne działające na terenie misji;
- opisać przywileje i immunitety wynikające z faktu pełnienia służby na misji;
- określić strukturę i podległość służbową na misji;
- omówić zasady etyki zawodowej funkcjonariusza na misji zagranicznej;
- omówić zasady kontaktów z mediami;
- wymienić zasady bezpieczeństwa w postępowaniu wynikające z charakteru pełnionej służby;
- właściwie udokumentować podejmowane czynności służbowe.

Czas realizacji ogółem: 26 godzin lekcyjnych

			Pomoce dydaktyczne i materiały do realizacji kursu			
Zagadnienia	Czas	Metody	Liczba	Nazwa/opis	Źródło pochodzenia	Poradnik dla nauczyciela
1. ONZ, UE, OBWE jako organizacje tworzące misje pokojowe.	10	wykład, pogadanka, dyskusja	1 komplet	foliogramy, prezentacja multimedialna	prowadzący zajęcia	Poradnik nr 1
2. Rodzaje misji i podstawy prawne misji.						
3. Rys historyczny (historia powstania misji, zaangażowanie polskiej Policji w misjach zagranicznych).						
4. Aktualne zaangażowanie w misje pokojowe.						
5. Podmioty międzynarodowe i lokalne działające na terenie tych misji oraz współpraca z nimi.	16	wykład, pogadanka,	1 komplet	foliogramy, prezentacja	prowadzący zajęcia	Poradnik nr 1
6. Obowiązki i przywileje policjanta pełniącego służbę na misji, immunitety.						

7. Pakiet socjalny i szkolenia.		dyskusja, ćwiczenia		multimedialna, założenia do ćwiczeń		
8. Struktura stanowisk na misji na wybranym przykładzie.						
9. Zasady etyki zawodowej policjanta wynikające ze standardów międzynarodowych.						
10. Kontakt z mediami.						
11. Zasady bezpieczeństwa w postępowaniu wynikające z charakteru pełnionej służby.						
12. „Standard Operational Procedures – SOP” jako podstawowy dokument regulujący postępowanie w określonych sytuacjach na misji.						
13. Dokumentowanie czynności służbowych.						

Temat 1: Informacje ogólne o misjach pokojowych

Czas realizacji ogółem: **26 godzin lekcyjnych**

1. Wymagania początkowe

- ogólna wiedza dotycząca organizacji międzynarodowych;
- znajomość zasad etyki zawodowej policjanta;
- znajomość zasad pełnienia służby na terenie kraju;

2. Wskazówki metodyczne do realizacji kursu

Zagadnienie nr 1: pogadanka, wykład

(ONZ, UE, OBWE jako organizacje tworzące misje pokojowe) (3h)

Na podstawie wiedzy ogólnej uczestników kursu wymień i omów przyczyny organizowania oraz cele misji pokojowych działających pod auspicjami ONZ, UE, OBWE. Omów historię misji poczynając od Ligi Narodów. Szczególną uwagę zwróć na uwarunkowania narodowościowo - etniczne, religijne i geopolityczne tło konfliktów.

Poleć uczestnikom doskonalenia, aby uzupełnili w ramach samokształcenia informacje na temat ww. organizacji (na podstawie stron internetowych i dostępnych publikacji).

Zagadnienia nr 2-4: wykład, pogadanka, dyskusja

(Rodzaje misji i podstawy prawne misji. Rys historyczny (historia powstania misji, zaangażowanie polskiej Policji w misjach zagranicznych). Aktualne zaangażowanie w misje pokojowe) (6h)

Wskaż i omów podstawy prawne funkcjonowania misji. Przedstaw i scharakteryzuj rodzaje misji (rozpoznawcza, substytucyjna, obserwacyjna, szkoleniowa, wykonawcza). Wyeksponuj specyfikę i rolę jednostek specjalnych. Scharakteryzuj misje, w których bierze udział polska Policja i opisz ich zadania.

Zagadnienie nr 5: pogadanka, wykład

(Podmioty międzynarodowe i lokalne działające na terenie tych misji oraz współpraca z nimi) (1h)

Przedstaw podmioty międzynarodowe i lokalne działające na terenie misji oraz omów zasady współpracy z nimi. Wskaż podmioty, z którymi współpraca ma charakter obligatoryjny (np. UNHCR, UNICEF) bądź fakultatywny (Czerwony Krzyż, Czerwony Półksiężyc, NGO) oraz te, z którymi współpraca zastrzeżona jest dla wydzielonych struktur misji.

Zagadnienie nr 6: pogadanka, wykład, dyskusja

(Obowiązki i przywileje policjanta pełniącego służbę na misji, immunitety) (1h)

Wymień i omów immunitety (wyłączenie spod jurysdykcji lokalnej, zakaz zatrzymania i aresztowania w związku z pełnionymi obowiązkami) i przywileje (np. korzystanie ze służbowych pojazdów, zakupy w sklepach bezcłowych, posiadanie talonu *ration card*) policjanta pełniącego służbę na misji. Wskaż różnicę pomiędzy nimi.

Dokonaj charakterystyki immunitetów wynikających z prawa międzynarodowego, prawa zwyczajowego i specyfiki misji.

Na podstawie wiedzy uczestników kursu wskaż podobieństwa i różnice w obowiązkach służbowych pełnionych w kraju i w warunkach misji.

Zagadnienie nr 7: wykład
(Pakiet socjalny i szkolenia) (1h)

Scharakteryzuj zakres obowiązków misji względem policjantów biorących w niej udział, w tym:

- zapewnienie opieki lekarskiej i jej zakres;
- szkolenia wewnętrzne misji, począwszy od przeprowadzenia wstępnego szkolenia Induction Course, doskonalenie zawodowe, szkolenia zewnętrzne;
- regulację czasu służby, urlopy;
- rozliczenia finansowe – delegacje, ubezpieczenia, zasady zwrotu poniesionych kosztów (reimbursement);
- ubezpieczenia;
- uposażenie polskie i zagraniczne.

Zagadnienie nr 8: wykład, pogadanka
(Struktura stanowisk na misji na wybranym przykładzie) (1h)

Nawiązując do treści kształcenia zawartych w zagadnieniach nr 2-3, omów specyfikę charakteru służby wynikającej z mandatu misji oraz zajmowanych stanowisk niezależnie od posiadanego stopnia służbowego (non-rank mission). Informacje o rodzajach stanowisk, contracted – seconded. Wskaż na proces selekcji na określone stanowiska, omów zasadę *national balance i gender balance*. Graficzna prezentacja struktury misji, omówienie wybranych stanowisk. Mechanizm rotacji na stanowiskach (cfc). Podległość służbowa na misji.

Zagadnienie nr 9: wykład, pogadanka, ćwiczenia
(Zasady etyki zawodowej policjanta wynikające ze standardów międzynarodowych) (2h)

Omów na przykładzie wybranego *Code of Conduct* normy etyczne, którymi powinien kierować się policjant pełniący obowiązki służbowe na misji. Zaakcentuj potrzebę stosowania się do następujących zasad:

- bezstronności – m.in. niefaworyzowanie lub niedyskryminowanie osób bez względu na pochodzenie etniczne, narodowościowe, kolor skóry, przekonania religijne i inne;
- uczciwości – m.in. zachowanie zgodne z zasadami moralnymi;
- szacunku – m.in. akceptacja i poszanowanie wartości, zwyczajów oraz zachowań, które różnią się od własnych;
- lojalności – wypełnianie obowiązków służbowych nie ze względu na korzyści partykularne, lecz polecenia przełożonych oraz cele misji. Zwróć uwagę na konieczność przestrzegania drogi służbowej.

Przypomnij o zasadzie zakazu dyskryminacji oraz o zakazie zachowań rasistowskich oraz seksistowskich.

Na podstawie wiedzy uczestników kursu dotyczącej zasad etyki zawodowej policjanta pełniącego służbę w kraju wskaż podobieństwa i scharakteryzuj różnice wynikające ze standardów międzynarodowych.

Przeprowadź ćwiczenia w grupach. Celem ćwiczenia jest przeanalizowanie przykładowych sytuacji, w których policjant zachował się niewłaściwie z etycznego punktu widzenia oraz przedyskutowanie konsekwencji nieprzestrzegania zasad kodeksu postępowania.

Zagadnienie nr 10: wykład, pogadanka, ćwiczenia
(Kontakt z mediami) (1h)

Na podstawie przepisów obowiązujących na misji omów ze słuchaczami zasady kontaktowania się z mediami. Omów reguły funkcjonowania mediów, zwłaszcza elektronicznych, sposoby uzyskiwania informacji przez dziennikarzy i właściwe reakcje policjantów. Podkreśl zakaz wypowiedzania się w imieniu misji bez odpowiedniej autoryzacji oraz obowiązek wskazania właściwego i autoryzowanego źródła informacji. Zwróć uwagę, że na terenie misji informacji udzielają uprawnione służby. Jednak w przypadku konieczności udzielenia informacji uczestnik misji **nie powinien**: wyrażać prywatnych opinii; używać słów „bez komentarza”; odpowiadać na pytanie wyłącznie słowem „tak”, „nie”; ujawniać informacji mających związek z bezpieczeństwem misji. **Powinien** natomiast być przygotowany do

odpowiedzi na podstawowe pytania dotyczące jego osoby i misji.

Przypomnij o obowiązku raportowania drogą służbową o podjętych przez media kontaktach (należy zapamiętać kto, skąd i o co pytał).

Przypomnij o zagrożeniach, które niosą za sobą wpisy w mediach społecznościowych (blogi, FB itp.).

Podkreśl znaczenie utrzymywania dobrych kontaktów z mediami oraz ich wpływ na kształtowanie wizerunku misji i zaufania lokalnej społeczności.

Przeprowadź ćwiczenia w zakresie praktycznych zasad kontaktów z mediami policjantów pełniących służbę patrolową.

Zagadnienie nr 11: pogadanka, wykład

(Zasady bezpieczeństwa w postępowaniu wynikające z charakteru pełnionej służby) (3h)

Odwołując się do wiedzy ogólnej uczestników doskonalenia, przedyskutuj rodzaje zagrożeń, z którymi (ich zdaniem) mogą się spotkać, pełniąc służbę na misji. Na podstawie wiedzy specjalistycznej omów potencjalne niebezpieczeństwa (np. działania lokalnych grup przestępczych, choroby, nieprzestrzeganie miejscowych obyczajów) i sposoby ich unikania. Wskaż na formalną konieczność przestrzegania zasad bezpieczeństwa i ewentualne skutki zaniechania.

Zagadnienie nr 12: pogadanka, wykład

(„Standard Operational Procedures – SOP” jako podstawowy dokument regulujący postępowanie w określonych sytuacjach na misji) (5h)

Na podstawie wybranej z „Standard Operational Procedures – SOP” procedury omów z uczestnikami doskonalenia podstawowe przepisy i zasady w niej zawarte. Zwróć uwagę, że SOP dotyczy zawsze konkretnej misji (uwarunkowanej mandatem misji). Podkreśl konieczność bezwarunkowego przestrzegania zawartych w niej przepisów i procedur. Omów podstawowe regulacje dotyczące różnych stanowisk służbowych i wynikające z nich obowiązki. Podkreśl różnice w zakresie zadań i odpowiedzialności między poziomem podstawowym, pośrednim i kwaterą główną.

Zwróć uwagę, że SOP reguluje uprawnienia i obowiązki policjanta pełniącego służbę na misji. Zapoznaj uczestników z przykładami standardowych procedur administracyjnych obowiązujących na wybranej misji. Wykorzystaj dostępne dokumenty.

Omów standardowe procedury bezpieczeństwa, podkreślając bezwzględną konieczność ich przestrzegania (zobrazuj przykładami).

Przeprowadź ćwiczenia w podgrupach, których celem będzie zidentyfikowanie na podstawie dokumentów, standardowych procedur: operacyjnych, administracyjnych, bezpieczeństwa oraz związanych z zakończeniem misji. Rozdaj przykładowe SOP podgrupom. Zadaniem każdej z podgrup będzie zapoznanie się i przeanalizowanie wskazanego fragmentu dokumentu zgodnie z podanymi przez wykładowcę założeniami, a następnie zreferowanie wyników pracy grupy. Omów i podsumuj ćwiczenia.

Zagadnienie nr 13: pogadanka, wykład

(Dokumentowanie czynności służbowych) (2h)

Wskaż słuchaczom podstawowe informacje na temat dokumentowania czynności podczas misji, zaprezentuj przykładowe raporty, które są sporządzane z wykonanych zadań. Poinformuj o potrzebie dokumentowania, a także o sposobie obiegu informacji w misjach wskazując, że część informacji ostatecznie trafia do krajów UE i na ich podstawie niejednokrotnie podejmowane są decyzje dotyczące dalszego trwania misji. Omów potrzebę przekazania odpowiednich informacji członkowi misji, który będzie pełnił zastępstwo w przypadku nieobecności funkcjonariusza.

Wspomnij o podstawowych zasadach pisania raportów.

Przedstaw jaka dokumentacja jest sporządzana przez dowódcę kontyngentu, wskazując jednocześnie na potrzebę przesyłania informacji na czas. Poinformuj o sposobie wykorzystania w Polsce informacji przesyłanych przez członków kontyngentów w raportach tygodniowych.

3. Sposoby oceniania

Zaliczenie tematu 1 następuje wspólnie z tematami 2, 3, 4, 5, 8 oraz 10, na podstawie pisemnego testu wiedzy, po zrealizowaniu wszystkich treści kształcenia zawartych w wymienionych tematach. Zaliczenie stanowi ocenę okresową wystawianą według obowiązującej skali ocen (6-1). Rodzaj, formę testu wiedzy oraz liczbę zadań testowych w nim zawartych określa prowadzący zajęcia. Aby zaliczyć pisemny test wiedzy, słuchacz musi uzyskać co najmniej 60% prawidłowych odpowiedzi.

Temat 2: Zasady aplikowania o stanowiska na misje

Cele: Po zrealizowaniu tematu słuchacz będzie potrafił:

- omówić krajowe regulacje dotyczące kierowania na misje;
- omówić proces doboru kandydatów przez misje;
- przygotować aplikację i przygotować się do rozmowy kwalifikacyjnej.

Czas realizacji ogółem: 12 godzin lekcyjnych

			Pomoce dydaktyczne i materiały do realizacji kursu			
Zagadnienia	Czas	Metody	Liczba	Nazwa/opis	Źródło pochodzenia	Poradnik dla nauczyciela
1. Krajowe regulacje dotyczące kierowania na misje.	12	wykład, pogadanka, ćwiczenia pisemne	1 komplet	foliogramy, prezentacja multimedialna, przykładowe dokumenty misyjne, założenia do ćwiczeń	prowadzący zajęcia	Poradnik nr 2
2. Proces doboru kandydatów przez misje.						
3. Przygotowanie aplikacji i przygotowanie się do rozmowy kwalifikacyjnej.						

Temat 2: Zasady aplikowania o stanowiska na misje

Czas realizacji ogółem: 12 godzin lekcyjnych

1. Wymagania początkowe

Nie przewiduje się.

2. Wskazówki metodyczne do realizacji kursu

Zagadnienie nr 1: wykład, ćwiczenia

(Krajowe regulacje dotyczące kierowania na misje) (2h)

Na podstawie Ustawy o Policji oraz aktów wykonawczych omów z uczestnikami doskonalenia przepisy i zasady w nich zawarte dotyczące kierowania policjantów na misje pokojowe. Zwróć uwagę na dwa mechanizmy kierowania na misje, wskaż różnice pomiędzy delegowaniem do kontyngentu a oddelegowaniem poza Policję za granicę. Omów akty wykonawcze do ustawy i wynikające z nich uprawnienia i obowiązki.

Zagadnienie nr 2: wykład

(Proces doboru kandydatów przez misje – na przykładzie) (2h)

Na przykładzie dowolnego zaproszenia do udziału w misji (cfc) omów obieg dokumentów w przypadku zgłoszenia kandydata. Zwróć uwagę na konieczność stosowania się do procedur krajowych w tym zakresie, jak również procedur określonych przez UE.

Wymień krajowe i zagraniczne instytucje zaangażowane w procesie kandydowania na stanowisko w misji. Wskaż różnice w aplikowaniu na stanowiska w poszczególnych organizacjach (UE, ONZ, OBWE). Scharakteryzuj działania podejmowane przez komórkę Policji odpowiedzialną za misje.

Zagadnienie nr 3: pogadanka, wykład

(Przygotowanie aplikacji i przygotowanie się do rozmowy kwalifikacyjnej) (8h)

Na przykładzie dowolnego zaproszenia do udziału w misji (cfc) wskaż kluczowe elementy aplikacji na stanowisko, zasady jej sporządzania.

Wykonaj ćwiczenie w dwóch etapach:

- słuchacze w podgrupach opracują aplikacje na wybrane stanowiska;
- poleć indywidualne sporządzenie aplikacji w ramach nauki własnej.

Omów sporządzoną dokumentację.

Przedstaw słuchaczom istotne elementy niezbędne do właściwego przygotowania się do rozmowy kwalifikacyjnej, omów trudności związane z rozmową na odległość oraz sposoby radzenia sobie z problemami. Zapoznaj z najczęściej zadawanymi pytaniami.

Wykonaj ćwiczenie polegające na symulacji rozmowy kwalifikacyjnej. Poleć indywidualne przygotowanie autoprezentacji w ramach nauki własnej. Zaangażuj słuchaczy do aktywności również w charakterze członka komisji kwalifikującej.

3. Sposoby oceniania

Zaliczenie tematu 2 następuje wspólnie z tematami 1, 3, 4, 5, 8 oraz 10, na podstawie pisemnego testu wiedzy, po zrealizowaniu wszystkich treści kształcenia zawartych w wymienionych tematach. Zaliczenie stanowi ocenę okresową wystawianą według obowiązującej skali ocen (6-1). Rodzaj, formę testu wiedzy oraz liczbę zadań testowych w nim zawartych określa prowadzący zajęcia. Aby zaliczyć pisemny test wiedzy, słuchacz musi uzyskać co najmniej 60% prawidłowych odpowiedzi.

Temat 3: Zasady pracy w wielokulturowym i multietnicznym środowisku

Cele: Po zrealizowaniu tematu słuchacz będzie potrafił:

- wskazać istotę różnic kulturowych, etnicznych i religijnych występujących na terenach misji;
- omówić zasady religijne i obyczajowe przyjęte w wybranej społeczności;
- współpracować z tłumaczem;
- omówić podstawowe informacje dotyczące protokołu dyplomatycznego.

Czas realizacji ogółem: 20 godzin lekcyjnych

			Pomoce dydaktyczne i materiały do realizacji kursu			
Zagadnienia	Czas	Metody	Liczba	Nazwa/opis	Źródło pochodzenia	Poradnik dla nauczyciela
1. Pojęcie świadomości multikulturowej.	20	wykład, pogadanka, dyskusja, symulacja	1 komplet	foliogramy, prezentacja multimedialna, założenia do symulacji	prowadzący zajęcia	Poradnik nr 3
2. Różnice kulturowe występujące na terenach misji.						
3. Współpraca z tłumaczem.						
4. Protokół dyplomatyczny.						

Temat 3: Zasady pracy w wielokulturowym i multietnicznym środowisku

Czas realizacji ogółem: 20 godzin lekcyjnych

1. Wymagania początkowe

Nie przewiduje się.

2. Wskazówki metodyczne do realizacji kursu

**Zagadnienie nr 1: pogadanka, wykład, dyskusja
(Pojęcie świadomości multikulturowej) (3h)**

Omów znaczenie świadomości multikulturowej dla sprawnego realizowania zadań misji, wykaż konieczność znajomości problematyki etniczno – religijnej. Wskaż możliwość występowania różnic kulturowych wśród społeczności lokalnej oraz wśród personelu misji. Przedstaw i omów zasady postępowania umożliwiające bezkolizyjne wykonywanie obowiązków służbowych i funkcjonowanie na misji.

**Zagadnienie nr 2: pogadanka, wykład, dyskusja
(Różnice kulturowe występujące na terenach misji) (1h – część ogólna, 10 h - misje)**

Na podstawie poszczególnych misji przedstaw różnice kulturowe występujące na ich terenach, przedyskutuj wpływ różnic na tryb pełnienia służby. Wykaż konieczność znajomości problematyki etniczno-religijnej w celu prawidłowego wykonywania obowiązków służbowych (np. gesty, komentarze, żarty, zachowania w miejscach kultu religijnego). W ramach dyskusji ze słuchaczami określ ogólne zasady pozasłużbowego zachowania w multietnicznym i wieloreligijnym społeczeństwie. Podkreśl zasadę szacunku dla miejscowej obyczajowości (*bilateral respect*), religijności i niedyskryminacji.

Na podstawie doświadczeń byłych uczestników misji omów różnice kulturowe w krajach, w których pełnili służbę.

**Zagadnienie nr 3: pogadanka, wykład
(Współpraca z tłumaczem) (1h – wprowadzenie, 2 h - symulacje)**

Na podstawie posiadanych doświadczeń przedstaw status tłumaczy w misjach, a także najważniejsze zasady współpracy. Podczas wykładu podkreśl sposoby zachowania się podczas wykonywanych czynności z tłumaczem, zaprezentuj sposób prowadzenia rozmowy i wspomnij o najczęstszych błędach zdarzających się podczas spotkań. Wykaż potrzebę prowadzenia odprawy z tłumaczem przed spotkaniem, w trakcie której przedstawiony zostanie cel spotkania, a także po spotkaniu, gdzie dobrze jest omówić całe spotkanie raz jeszcze. Ponadto przedstaw zasadę ograniczonego zaufania do tłumaczy. Zwróć uwagę na podległość służbową, a także na służbowe i pozasłużbowe aspekty relacji z tłumaczami.

W trakcie prowadzonych symulacji i realizowania różnych scenariuszy pozwól kursantom wcielić się w rolę tłumacza, prowadzącego spotkanie lub osoby, z którą prowadzona jest rozmowa. W założeniach do symulacji uwzględnij sytuacje sugerujące stronniczość tłumacza, lekceważenie przez niego obowiązków i przekraczanie kompetencji. Pozwól obserwatorom wypowiedzieć się na temat ich odczuć, zauważonych pozytywnych i negatywnych aspektów odgrywanych scen.

**Zagadnienie nr 4: pogadanka, wykład, dyskusja
(Protokół dyplomatyczny) (3h)**

Podczas zajęć przedstaw najważniejsze zasady zachowania się w przypadku kontaktu z przedstawicielami placówek dyplomatycznych, a także obcych urzędów. Wyjaśnij najważniejsze zasady w dyplomacji, tj. wzajemności i precedencji. Na podstawie własnych doświadczeń przedstaw

sytuacje, w których może znaleźć się członek misji i zaproponuj sposoby zachowania. Poinformuj o właściwym doborze ubrania/umundurowania do uroczystości, w których może uczestniczyć misjonarz.

3. *Sposoby oceniania*

Zaliczenie tematu 3 następuje wspólnie z tematami 1, 2, 4, 5, 8 oraz 10, na podstawie pisemnego testu wiedzy, po zrealizowaniu wszystkich treści kształcenia zawartych w wymienionych tematach. Zaliczenie stanowi ocenę okresową wystawianą według obowiązującej skali ocen (6-1). Rodzaj, formę testu wiedzy oraz liczbę zadań testowych w nim zawartych określa prowadzący zajęcia. Aby zaliczyć pisemny test wiedzy, słuchacz musi uzyskać co najmniej 60% prawidłowych odpowiedzi.

Temat 4: Prawa człowieka i prawo humanitarne

Cele: Po zrealizowaniu tematu słuchacz będzie potrafił:

- scharakteryzować międzynarodowe standardy praw człowieka;
- określić zastosowanie międzynarodowych standardów praw człowieka w warunkach misyjnych;
- scharakteryzować szczególną sytuację kobiet i dzieci w kraju objętym konfliktem zbrojnym;
- omówić podstawowe zagadnienia związane z prawem humanitarnym;
- przedstawić założenia ideologii gender oraz jej znaczenie w Unii Europejskiej.

Czas realizacji ogółem: 5 godzin lekcyjnych

			Pomoce dydaktyczne i materiały do realizacji kursu			
Zagadnienia	Czas	Metody	Liczba	Nazwa/opis	Źródło pochodzenia	Poradnik dla nauczyciela
1. Źródła praw człowieka i podstawowe akty prawne regulujące problematykę praw człowieka.	5	wykład, pogadanka, dyskusja, ćwiczenia	1 komplet	foliogramy, prezentacja multimedialna, założenia do ćwiczeń	prowadzący zajęcia	Poradnik nr 4
2. Instytucje międzynarodowe powołane do ochrony praw człowieka.						
3. Wybrane aspekty prawa humanitarnego dla policjantów pełniących służbę na misji.						
4. Znaczenie ideologii gender w Unii Europejskiej.						

Temat 4: Prawa człowieka i prawo humanitarne

Czas realizacji ogółem: **5 godzin lekcyjnych**

1. Wymagania początkowe

Od uczestników doskonalenia wymagana jest wiedza z zagadnień dotyczących praw człowieka w zakresie doskonalenia zawodowego podstawowego.

2. Wskazówki metodyczne do realizacji kursu

Zagadnienia nr 1 - 2: pogadanka, wykład, ćwiczenia

(Źródła praw człowieka i podstawowe akty prawne regulujące problematykę praw człowieka. Instytucje międzynarodowe powołane do ochrony praw człowieka) (2h)

Bazując na dotychczasowej wiedzy uczestników przypomnij istotę praw człowieka, rozróżnienie praw i wolności oraz omów źródła i podstawowe akty prawne regulujące problematykę praw człowieka (m.in. Powszechna Deklaracja Praw Człowieka – ONZ 1948, *Konwencja o Ochronie Praw Człowieka i Podstawowych Wolności – Rada Europy 1950*, *Międzynarodowy Pakt Praw Obywatelskich i Politycznych – ONZ 1966*), *Konwencja o Zakazie Tortur, Nieludzkiego, Okrutnego bądź Poniżającego Traktowania albo Karania – ONZ 1984*, *Dyrektywa Rady UE nr 2000/43/WE z 29.06.2000 r. wprowadzająca zasadę równego traktowania osób bez względu na pochodzenie rasowe lub etniczne*).

Przypomnij rezolucje Rady Bezpieczeństwa – 1379 (2001), 1314 (2000), 1261 (1999) – poświęcone ochronie praw dziecka w czasie konfliktu zbrojnego.

Wymień prawa człowieka najczęściej naruszane na terenie misji oraz instytucje międzynarodowe powołane do ochrony praw i wolności człowieka, a także ich rolę w organizacji misji międzynarodowych. Zwróć uwagę na fakt, że naruszanie praw i wolności człowieka, to główny powód organizowania międzynarodowych misji policyjnych.

Przeprowadź ćwiczenia w grupach. Każdej grupie podaj inny opis sytuacji naruszenia praw człowieka występujących na misjach zagranicznych (zbiorowe egzekucje, torturowania, arbitralne zatrzymania i aresztowania, dyskryminacja, przemoc wobec kobiet i wobec dzieci, przestępstwa na tle rasowym i etnicznym, zbrodnie wojenne, zbrodnie przeciwko ludzkości) i poleć przeanalizowanie ich pod względem prawnym. Przy omawianiu ćwiczenia podkreśl zasadę niedyskryminacji. Zwróć uwagę na sytuację grup szczególnie narażonych na konsekwencje wynikłe z konfliktu zbrojnego: kobiet, dzieci, starców, mniejszości etnicznych, religijnych, uchodźców. Wyodrębnij użycie siły i broni palnej jako szczególnie drażliwe kwestie związane z naruszeniem praw człowieka, zwłaszcza podczas zatrzymania i aresztowania. Podkreśl zasadę niezbędności i proporcjonalności użycia siły oraz warunek absolutnej konieczności w związku z użyciem broni palnej. Omów kwestie praw człowieka w warunkach operacji pokojowych i warunkach konfliktu zbrojnego.

Zagadnienie nr 3: pogadanka, wykład, dyskusja

(Wybrane aspekty prawa humanitarnego dla policjantów pełniących służbę na misji) (2h)

Wyjaśnij istotę prawa humanitarnego, krótko podstawowe elementy prawa humanitarnego, opierając się na konwencjach genewskich i dwóch tzw. Dodatkowych Protokołach (z 12.08.1949 o ochronie ofiar międzynarodowych konfliktów zbrojnych). W dyskusji ze słuchaczami ustal katalog aktów bezwzględnie zabronionych niezależnie od sytuacji:

- zabójstwo;
- torturowanie;
- kary cielesne;
- przestępstwa przeciwko godności człowieka;
- branie zakładników;

- zbiorowe karanie;
- egzekucja bez procesu;
- okrutne i poniżające traktowanie.

**Zagadnienie nr 4: pogadanka, wykład, dyskusja
(Znaczenie ideologii gender w Unii Europejskiej) (1h)**

Wyjaśnij istotę ideologii gender, zwróć uwagę na wagę jaką instytucje unijne przywiązują do tej ideologii. Zwróć uwagę na nieadekwatność podstaw niniejszej ideologii w niektórych rejonach świata. Przedstaw znaczenie ideologii gender w misjach, a także wagę jej znajomości dla procesu aplikacyjnego.

3. Sposoby oceniania

Zaliczenie tematu 4 następuje wspólnie z tematami 1, 2, 3, 5, 8 oraz 10, na podstawie pisemnego testu wiedzy, po zrealizowaniu wszystkich treści kształcenia zawartych w wymienionych tematach. Zaliczenie stanowi ocenę okresową wystawianą według obowiązującej skali ocen (6-1). Rodzaj, formę testu wiedzy oraz liczbę zadań testowych w nim zawartych określa prowadzący zajęcia. Aby zaliczyć pisemny test wiedzy, słuchacz musi uzyskać co najmniej 60% prawidłowych odpowiedzi.

Temat 5: Obserwacja, mentoring i doradztwo (MMA)

Cele: Po zrealizowaniu tematu słuchacz będzie potrafił:

- wyjaśnić pojęcia MMA w ujęciu misji zagranicznych, a także przedstawić najważniejsze założenia niniejszej koncepcji;
- scharakteryzować MMA na różnych stadiach związanych z planowaniem lub prowadzeniem misji;
- wskazać misji najważniejsze zasady, na których opiera się koncepcja MMA;
- określić zadania obserwatora, mentora i doradcy;
- zidentyfikować potencjalne strony do współpracy;
- poradzić sobie z problemami mogącymi wystąpić przy wdrażaniu założeń MMA.

Czas realizacji ogółem: 12 godzin lekcyjnych

			Pomoce dydaktyczne i materiały do realizacji kursu			
Zagadnienia	Czas	Metody	Liczba	Nazwa/opis	Źródło pochodzenia	Poradnik dla nauczyciela
1. Generalne informacje na temat koncepcji MMA.	12	wykład, pogadanka, dyskusja, symulacja	1 komplet	foliogramy, prezentacja multimedialna, założenia do symulacji	prowadzący zajęcia	Poradnik nr 5
2. Obserwator, mentor, doradca.						
3. Identyfikacja stron do współpracy.						
4. Taktyczne aspekty radzenia sobie z problemami.						

Temat 5: Obserwacja, mentoring i doradztwo (MMA)

Czas realizacji ogółem: 12 godzin lekcyjnych

1. Wymagania początkowe

Od uczestników doskonalenia wymagana jest znajomość zagadnień realizowanych w temacie 1, 2, 3.

2. Wskazówki metodyczne do realizacji kursu

Zagadnienie nr 1: wykład, dyskusja

(Generalne informacje na temat koncepcji MMA) (5h)

Przedstaw założenia koncepcji MMA, podstawy działania i możliwości wykorzystania w misjach. Wyjaśnij szczegółowo na czym polega obserwacja, mentoring i doradztwo, zwracając szczególną uwagę na różnice pomiędzy nimi. Przedstaw przykłady misji, których mandat wpisuje się w niniejszą koncepcję. Wskaż kluczowe aspekty związane z MMA na różnych stadiach misji, począwszy od planowania, a kończąc na etapie egzekwowania mandatu. Poinformuj o podstawowych zasadach, na których zbudowana jest cała koncepcja, opierając się przede wszystkim na operacyjnych wskazówkach pochodzących od CivOpsCdr (2014 r.).

Zagadnienie nr 2: pogadanka, wykład

(Obserwator, mentor, doradca) (2h)

Poinformuj, czym różnią się od siebie niniejsze funkcje i jak wygląda praca na każdym z tych stanowisk. Zwróć uwagę na zadania jakie spoczywają na każdym z nich. Przedstaw sposób doboru mentora, jak i ucznia, zwracając uwagę na cechy psychofizyczne obydwu stron oraz możliwe trudności we współpracy. Zwróć uwagę na zagrożenia związane z realizacją zadań, przede wszystkim związanych z mentorowaniem i doradztwem w różnych krajach.

Zagadnienie nr 3: wykład, ćwiczenie

(Identyfikacja stron do współpracy) (2h)

Podczas dyskusji aktywizuj słuchaczy dążąc do uzyskania informacji na temat osób/instytucji krajowych i zagranicznych, z którymi możliwa jest współpraca na terenie działania misji. Poinformuj o sposobach identyfikacji stron, możliwościach współpracy, wspominając o zasadzie ochrony informacji. Przeprowadź ćwiczenie polegające na identyfikacji ewentualnych stron do współpracy wykorzystując różne mandaty aktualnie działających misji. Pozwól grupom przedstawić swoje wnioski.

Zagadnienie nr 4: pogadanka, wykład, symulacja

(Taktyczne aspekty radzenia sobie z problemami) (3h)

Na podstawie własnych doświadczeń omów i przedyskutuj z uczestnikami doskonalenia przykładowe zdarzenia i sytuacje mogące wystąpić w trakcie wykonywania obowiązków misyjnych. W trakcie dyskusji pytaj o właściwe zachowanie w określonych sytuacjach. Przekaż informacje na temat tego, w jaki sposób radzić sobie z problemami, które mogą zaistnieć. Wskaż słuchaczom, że należy postępować zgodnie z wyznaczonymi celami, ale należy pamiętać o elastyczności i zasadzie minimalizacji ewentualnych szkód.

3. Sposoby oceniania

Zaliczenie tematu 5 następuje wspólnie z tematami 1, 2, 3, 4, 8 oraz 10, na podstawie pisemnego testu wiedzy, po zrealizowaniu wszystkich treści kształcenia zawartych w wymienionych tematach. Zaliczenie stanowi ocenę okresową wystawianą według obowiązującej skali ocen (6-1). Rodzaj, formę testu wiedzy

oraz liczbę zadań testowych w nim zawartych określa prowadzący zajęcia. Aby zaliczyć pisemny test wiedzy, słuchacz musi uzyskać co najmniej 60% prawidłowych odpowiedzi.

Temat 6: Zasady posługiwania się mapami oraz technicznymi środkami komunikacji

Cele: Po zrealizowaniu tematu słuchacz będzie potrafił:

- posługiwać się mapami wykorzystywanymi na misjach;
- korzystać z urządzeń technicznych oraz środków łączności radiotelefonicznej używanych na misjach;
- stosować terminologię i zasady korespondencji radiowej.

Czas realizacji ogółem: 19 godzin lekcyjnych

			Pomoce dydaktyczne i materiały do realizacji kursu			
Zagadnienia	Czas	Metody	Liczba	Nazwa/opis	Źródło pochodzenia	Poradnik dla nauczyciela
1. Rodzaje map stosowanych na misji i zasady posługiwania się nimi.	6	wykład konwersatoryjny, pogadanka, ćwiczenia	1 komplet	foliogramy, prezentacja multimedialna, założenia do ćwiczeń, mapy topograficzne, busole	prowadzący zajęcia	Poradnik nr 6
2. Urządzenia techniczne (m.in. PDA, odbiorniki GPS) i środki łączności używane na misji.	3	pogadanka, wykład	1 komplet	foliogramy, prezentacja multimedialna	prowadzący zajęcia	Poradnik nr 6
3. Obsługa urządzeń technicznych i środków łączności oraz zasady korespondencji radiowej.	10	wykład, pokaz, ćwiczenia	po 3 komplety każdego typu 1 komplet	radiotelefony konwencjonalne: MT2100, MC 2100, GP360 oraz trunkingowe, ręczne odbiorniki GPS oraz PDA z GPS SiRF założenia do ćwiczeń	prowadzący zajęcia	Poradnik nr 6

Temat 6: Zasady posługiwania się mapami oraz technicznymi środkami komunikacji

Czas realizacji ogółem: 19 godzin lekcyjnych

1. Wymagania początkowe

Wiadomości i umiejętności w zakresie kursu z łączności w Policji.

2. Wskazówki metodyczne do realizacji kursu

**Zagadnienie nr 1: wykład konwersatoryjny, pogadanka, ćwiczenia
(Rodzaje map stosowanych na misji i zasady posługiwania się nimi) (6h)**

Wspólnie ze słuchaczami dokonaj charakterystyki mapy oraz przypomnij podział map ze względu na ich treść i przeznaczenie. Przypomnij podstawowe różnice pomiędzy mapą, planem oraz szkicem. Dokonaj charakterystyki skali map wielkoskalowych, średnioskalowych i małoskalowych. Omów rodzaje map. Przypomnij, co oznacza termin *nomenklatura map*. Posługując się foliogramami, zaprezentuj podstawowe rodzaje umownych znaków topograficznych. Wyjaśnij pojęcia: odkształcenie kartograficzne, dokładność mapy, legenda mapy, znaki kartograficzne, generalizacja mapy, szczegółowość mapy, orientowanie mapy, poziomic, warstwie. Przypomnij, że określanie wysokości punktów nad poziomem morza, rzeźbę i ukształtowanie terenu przedstawia się za pomocą poziomic i warstwic.

Zaakcentuj, że umiejętność czytania mapy topograficznej polega na tym, iż w czasie przeglądania na niej ukształtowania terenu, przedmiotów terenowych i pokrycia terenu należy odtworzyć sobie dostatecznie jasny obraz przestrzenny dowolnego wycinka powierzchni ziemi. Podstawowym warunkiem dobrej analizy we wszystkich przypadkach jest umiejętność prawidłowego czytania rzeźby terenu i powiązania z nią innych obiektów terenowych. Podkreśl znaczenie znajomości znajdujących się na mapie sygnatur i symboli – nazwanych umownymi znakami topograficznymi, które przedstawiają rzeczywiste elementy i przedmioty terenowe.

Wskaż sposoby określania kierunku północnego na podstawie pewnych cech przedmiotów terenowych, słońca, słońca i zegarka, słońca, zegarka i zapalki, gwiazdy polarnej, księżyca oraz busoli.

Przeprowadź ćwiczenia, w trakcie których słuchacze naniosą przedstawianą w założeniach sytuację taktyczną na mapę topograficzną (wg założeń do ćwiczeń).

**Zagadnienie nr 2: pogadanka, wykład
(Urządzenia techniczne (m.in. PDA, odbiorniki GPS) i środki łączności używane na misji) (3h)**

Przedstaw podstawowe systemy pracy w sieciach: simpleks, duosimpleks, trunking EDACS i TETRA. Na podstawie systemu GPS omów zasadę działania systemów nawigacji satelitarnej. Zademonstruj i omów budowę radiotelefonów: konwencjonalnych MT 2100, MC 2100, GP360; trunkingowych oraz ręcznych odbiorników GPS (GARMIN), a także PDA z GPS.

**Zagadnienie nr 3: wykład, pokaz, ćwiczenia
(Obsługa urządzeń technicznych i środków łączności oraz zasady korespondencji radiowej) (10h)**

Przypomnij słuchaczom ogólne zasady pracy w sieciach radiowych oraz zasady prowadzenia korespondencji radiowej.

Rozdaj słuchaczom radiotelefony. Zaprezentuj i omów podział radiotelefonów oraz ich podstawowe funkcje użytkowe. Przedstaw zasady bezpiecznego posługiwania się radiotelefonami. Omów zasady rozchodzenia się fal radiowych oraz towarzyszące im zjawiska. Rozdaj słuchaczom odbiorniki GPS i PDA. Zaprezentuj i omów podstawowe funkcje użytkowe tych urządzeń. Przedstaw zasady

prawidłowego posługiwania się nimi.

Ćwiczenia praktyczne z zakresu obsługi urządzeń technicznych i środków łączności oraz zasad korespondencji radiowej przeprowadź na terenie jednostki szkoleniowej.

Podziel słuchaczy na podgrupy, każdej z nich przedstaw założenia do ćwiczeń. Ćwiczenia mają na celu doskonalenie umiejętności w zakresie posługiwania się mapą, prowadzenia korespondencji radiotelefonicznej, wykorzystania GPS.

3. Sposoby oceniania

- nabywane przez słuchacza wiadomości i umiejętności określone poprzez cele nauczania w temacie 6 podlegają bieżącej ocenie w skali 1-6;
- każda negatywna ocena musi być poprawiona na ocenę pozytywną;
- zaliczenie jednostki tematycznej następuje na podstawie oceny uzyskanej przez słuchacza za wykonanie zadania praktycznego, przewidzianego na koniec realizacji tematu 6. Zadanie obejmuje obsługę urządzeń technicznych i środków łączności oraz stosowanie zasad prowadzenia korespondencji radiowej i posługiwania się mapą. Zaliczenie treści zawartych w temacie 6 jest oceną okresową, wystawianą w skali 6-1.

Temat 7: Doskonalenie techniki jazdy samochodem terenowym

Cele: Po zrealizowaniu tematu słuchacz będzie potrafił:

- omówić czynności niezbędne w ramach obsługi codziennej pojazdu oraz zająć prawidłową pozycję w pojeździe;
- wykazać różnice w technice jazdy pojazdem z napędem przednim i tylnym oraz operować kołem kierownicy w skrócie manewrowym;
- scharakteryzować różnice w zasadzie działania układów hamulcowych: konwencjonalnego i wyposażonego w antypoślizgowy system ABS;
- hamować pulsacyjnie na prostej i łuku pojazdem wyposażonym w konwencjonalny układ hamulcowy oraz antypoślizgowy układ ABS;
- operować kołem kierownicy podczas pokonywania łuków drogi z wykorzystaniem skrętu szosowego;
- przygotować pojazd do pokonania zakrętu hamując i redukując biegi;
- dobrać właściwą prędkość i tor jazdy w zależności od geometrii i rodzaju nawierzchni zakrętów (tor optymalny i bezpieczny);
- omówić zasady dotyczące techniki jazdy w przypadku uślizgu kół;
- kierować pojazdem w symulowanych warunkach uślizgu osi tylnej pojazdu.

Czas realizacji ogółem: 36 godzin lekcyjnych

			Pomoce dydaktyczne i materiały do realizacji kursu			
Zagadnienia	Czas	Metody	Liczba	Nazwa/opis	Źródło pochodzenia	Poradnik dla nauczyciela
1. Czynności w ramach obsługi codziennej pojazdu.	2	pogadanka, wykład, pokaz	1 komplet	foliogramy, prezentacja multimedialna	prowadzący zajęcia	Poradnik nr 7
2. Zajmowanie prawidłowej pozycji za kierownicą pojazdu.						
3. Technika jazdy samochodem terenowym.						
4. Manualna sprawność operowania kołem kierownicy – tzw. skręt manewrowy.	10	wykład, pokaz, ćwiczenia	1 komplet /3os	samochód, pachołki, troleje	prowadzący zajęcia	Poradnik nr 7
5. Różnice w zasadzie działania układów hamulcowych – konwencjonalnego i wyposażonego w antypoślizgowy system ABS.	1	wykład konwersatoryjny				
6. Doskonalenie techniki hamowania na prostym odcinku drogi i w łuku przy użyciu układów hamulcowych – konwencjonalnego i wyposażonego w antypoślizgowy system ABS.	5	pokaz, ćwiczenia				
7. Technika pokonywania zakrętów w warunkach drogowych –	6	wykład, pokaz,				

tw. skręt szosowy.		ćwiczenia				
8. Zasady dotyczące techniki jazdy w przypadku uślizgu kół osi tylnej pojazdu	6	pogadanka, pokaz, ćwiczenia				
9. Doskonalenie techniki jazdy w przypadku uślizgu kół osi tylnej pojazdu						
10. Doskonalenie poznanych elementów techniki kierowania pojazdem w czasie pokonywania wyznaczonego toru jazdy	6	pogadanka, pokaz, ćwiczenia				

Temat 7: Doskonalenie techniki jazdy samochodem terenowym

Czas realizacji ogółem: **36 godzin lekcyjnych**

1. Wymagania początkowe

Uczestnicy doskonalenia powinni legitymować się wiedzą i umiejętnościami wynikającymi z posiadanych uprawnień (prawo jazdy i pozwolenie na prowadzenie pojazdów służbowych).

2. Wskazówki metodyczne do realizacji kursu

Zagadnienia nr 1-3: pogadanka, wykład, pokaz

(Czynności w ramach obsługi codziennej pojazdu. Zajmowanie prawidłowej pozycji za kierownicą pojazdu. Technika jazdy samochodem terenowym) (2h)

Odwołując się do obowiązujących przepisów dotyczących podstawowych czynności wchodzących w skład obsługi codziennej (OC) pojazdu, a także do wiedzy i doświadczenia słuchaczy w prowadzeniu pojazdów, zwróć szczególną uwagę na te czynności OC, które mają bezpośredni wpływ na bezpieczeństwo jazdy. Zademonstruj i omów prawidłową pozycję kierującego w samochodzie.

Wyjaśnij i omów terminy „wymiar dolny” i „wymiar górny” oraz wskaż sposoby regulacji, wykaż ich wpływ na bezpieczeństwo kierującego. Zwróć uwagę na prawidłowe korzystanie z pasów bezpieczeństwa i zagłówków. Podkreśl, iż prawidłowo zajmowana pozycja w samochodzie pozwala na nieskrępowany dostęp do urządzeń sterowniczych i lusterek, a także podnosi skuteczność działania poduszki powietrznej.

Omów teorię jazdy samochodem z podkreśleniem techniki jazdy samochodem z napędem na dwie osie.

Omów technikę kierowania samochodem terenowym w różnych warunkach terenowych, np. o podłożu piaszczystym, gliniastym, przy pokonywaniu wzniesień, przeszkód wodnych. Podkreśl znaczenie:

- prawidłowego ułożenia i pracy rąk na kole kierownicy;
- właściwego operowania pedałem gazu i hamulca;
- zmiany i redukcji biegów (ergonomia pracy dźwignią zmiany biegów);
- dostosowania prędkości jazdy po odczytaniu stanu nawierzchni i toru przejazdu;
- sił działających na pojazd podczas jazdy po łuku drogi.

Scharakteryzuj różnice występujące podczas kierowania samochodem z napędem na koła osi przedniej i koła osi tylnej. Omów zjawisko podsterowności i nadsterowności, podając przyczyny powstania i sposoby minimalizowania ich skutków.

Zagadnienie nr 4: wykład, pokaz, ćwiczenia

(Manualna sprawność operowania kołem kierownicy – tzw. skręt manewrowy) (10h)

Zajęcia poprzedź odprawą instruktorsko-metodyczną. Zapoznaj słuchaczy z obiektami, na których będą realizowane ćwiczenia oraz omów obowiązujące podczas zajęć zasady bezpieczeństwa. Określ istniejące i przewidywane zagrożenia oraz wskaż sposoby bezpiecznego wykonywania ćwiczenia, polegającego na pokonywaniu wytyczonych pachołkami torów jazdy.

Wyjaśnij pojęcie „skręt manewrowy”. Zademonstruj, podczas manewrowania pojazdem, prawidłową pracę rąk na kole kierownicy oraz umiejętność operowania pedałem sprzęgła (ruszanie z I biegu bez dodawania gazu w taki sposób, aby samochód nie zgasł). Przeprowadź ćwiczenia polegające na pokonywaniu wytyczonego linią odcinka drogi, bez dodawania gazu. Kontroluj prawidłowość wykonywanych czynności. Na bieżąco udzielaj informacji zwrotnych, dotyczących poprawności wykonanego ćwiczenia.

Dąż do wykształcenia przez słuchaczy prawidłowych odruchów i nawyków, związanych z techniką jazdy z wykorzystaniem skrótu manewrowego.

Następnie zaprezentuj i omów technikę jazdy samochodem podczas pokonywania slalomów. Podkreśl

znaczenie dobrania odpowiedniego przełożenia skrzyni biegów, a tym samym dobrania bezpiecznej prędkości przejazdu. Wskaż na używanie w odpowiednim czasie i z odpowiednią siłą pedału gazu podczas skrętu (slalom). Przypomnij o działających na pojazd i kierującego siłach – odśrodkowej i dośrodkowej oraz wpływie prędkości na wielkość tych sił.

Przeprowadź ćwiczenia polegające na pokonywaniu wytyczonych slalomów do przodu z wykorzystaniem I i II biegu oraz do tyłu, korzystając z biegu wstecznego. Na bieżąco udzielaj informacji zwrotnych dotyczących poprawności wykonania ćwiczenia.

Wykonaj ćwiczenia wg tabeli nr 1, 2, 3.

Zagadnienie nr 5: wykład konwersatoryjny

(Różnice w zasadzie działania układów hamulcowych – konwencjonalnego i wyposażonego w antypoślizgowy system ABS) (1h)

Wspólnie ze słuchaczami przypomnij zasadę działania konwencjonalnego układu hamulcowego. Wskaż sposoby hamowania na prostej i łuku drogi, akcentując element zaskoczenia, a nawet lęku w sytuacji hamowania awaryjnego. Omów zasady prawidłowego hamowania pulsacyjnego. Wskaż negatywne skutki hamowania tzw. na raz – brak sterowności i wydłużenie drogi hamowania w ekstremalnych warunkach drogowych, np. nawierzchnia o bardzo małym współczynniku tarcia (oblodzona, ośnieżona). Omów różnice w technice hamowania pulsacyjnego na prostej i łuku drogi. Następnie zapoznaj z zasadą działania układu hamulcowego, wyposażonego w antypoślizgowy system ABS. Omów zalety ABS, przypomnij sytuacje, w których jest on mniej skuteczny, np. cyklicznie nierówna nawierzchnia (bruk, nierówności przed skrzyżowaniami z sygnalizacją świetlną), niesprawne amortyzatory. Wskaż na zależność długości drogi hamowania od prędkości pojazdu i jego stanu technicznego.

Zagadnienie nr 6: pokaz, ćwiczenia

(Doskonalenie techniki hamowania na prostym odcinku drogi i w łuku przy użyciu układów hamulcowych: konwencjonalnego i wyposażonego w antypoślizgowy system ABS) (5h)

Przypomnij obowiązujące podczas zajęć zasady bezpieczeństwa. Dokonaj przejazdu po wyznaczonym odcinku toru, demonstrując hamowanie awaryjne metodą hamowania pulsacyjnego na prostej i łuku drogi, samochodem wyposażonym w konwencjonalny układ hamulcowy. Zaakcentuj konieczność dłuższego odpuszczenia hamulca w łuku drogi, tak by odzyskując toczenie się kół, uzyskać sterowność pojazdu, co w konsekwencji pozwoli zachować prawidłowy tor jazdy. Dla porównania zaprezentuj technikę hamowania awaryjnego na prostej i łuku drogi pojazdem wyposażonym w antypoślizgowy system hamulcowy ABS. Określ istniejące i przewidywane zagrożenia oraz wskaż sposoby bezpiecznego wykonywania ćwiczenia przez słuchaczy.

Przeprowadź ćwiczenia, zwracając szczególną uwagę na następujące elementy:

- prawidłową technikę hamowania pulsacyjnego;
- dobranie prędkości granicznej, przy której w zadanych warunkach ćwiczenie jest prawidłowo wykonane;
- oddziaływanie siły odśrodkowej na pojazd w trakcie hamowania awaryjnego na łuku drogi;
- różnice w technice hamowania pojazdem wyposażonym w układ hamulcowy;
- konwencjonalny i wyposażony w antypoślizgowy system ABS.

Wykonaj ćwiczenia wg tabeli nr 4 i 5.

Zagadnienie nr 7: wykład, pokaz, ćwiczenia

(Technika pokonywania zakrętów w warunkach drogowych – tzw. skręt szosowy) (6h)

Wskaż sposób manewrowania kołem kierownicy w skręcie szosowym. Zaakcentuj konieczność trzymania koła kierownicy oburącz w pozycji 9–3. Omów technikę pokonywania zakrętów w warunkach drogowych z uwzględnieniem przygotowania pojazdu do skrętu, przejazdu torem optymalnym i bezpiecznym (podaj zalety i wady ww. torów przejazdu) oraz prawidłowej techniki operowania kołem kierownicy w skręcie. Przedstaw wpływ prawidłowej techniki jazdy w łuku drogi na efektywność i bezpieczeństwo w czasie wykonywania zadań służbowych przez policjanta (np. pościg). Zwróć szczególną uwagę na znaczenie takich czynników, jak:

- rodzaj zakrętu (geometria zakrętu);
- rodzaj nawierzchni;
- siły oddziałujące na pojazd;
- technika pokonywania łuków drogi pojazdami z przednim i tylnym napędem;
- znaczenie dobrania optymalnej prędkości.

Przypomnij obowiązujące podczas zajęć zasady bezpieczeństwa. Zademonstruj technikę operowania kołem kierownicy w skręcie szosowym wraz z techniką pokonywania zakrętów. Wskaż sposoby bezpiecznego wykonywania ćwiczeń na autodromie. Zaakcentuj konieczność opanowania w pierwszej kolejności prawidłowej techniki operowania kołem kierownicy, a następnie hamowania z redukcją biegów przed zakrętem, uwzględniając tory przejazdów (optymalne i bezpieczne). Zwróć szczególną uwagę na błędy w technice jazdy, dokonując instruktażu bieżącego, dąż do wykształcenia prawidłowych nawyków.

Szczególną uwagę zwróć na dobranie właściwej, a zarazem bezpiecznej prędkości w toku doskonalenia, tzn. zacznij ćwiczenia z mniejszą prędkością i w miarę przyswajania prawidłowej techniki jazdy dopuszczaj stopniowe jej zwiększanie. Ćwiczenia realizowane będą z wykorzystaniem pojazdów z przednim i tylnym napędem, a także z napędem na obie osie.

Wykonaj ćwiczenia wg tabeli nr 6, 7, 8.

Zagadnienia nr 8-9: pogadanka, pokaz, ćwiczenia

(Zasady dotyczące techniki jazdy w przypadku uślizgu kół osi tylnej pojazdu. Doskonalenie techniki jazdy w przypadku uślizgu kół osi tylnej pojazdu) (6h)

Przypomnij obowiązujące podczas zajęć zasady bezpieczeństwa. Na placu alarmowym dokonaj prezentacji samochodu wyposażonego w tzw. troleje, a następnie zademonstruj przejazd po wyznaczonym torze (ślalom, okrąg). Określ sposoby bezpiecznego wykonywania ćwiczenia.

Przeprowadź ćwiczenia, dążąc do wyrobienia nawyku właściwej reakcji na uślizg kół tylnej osi pojazdu, tj. obrót kołem kierownicy w kierunku zgodnym z powstałym uślizgiem i właściwe operowanie pedałem gazu. Wykaż, że jedynie prawidłowa reakcja kierującego pozwala wyprowadzić pojazd z poślizgu lub zminimalizować jego skutki.

Zagadnienie nr 10: pogadanka, pokaz, ćwiczenia

(Doskonalenie poznanych elementów techniki kierowania pojazdem w czasie pokonywania wyznaczonego toru jazdy) (6h)

Przypomnij obowiązujące podczas zajęć zasady bezpieczeństwa. Zademonstruj ćwiczenie, które ma na celu doskonalenie umiejętności jazdy po wyznaczonym torze do przodu i do tyłu oraz parkowanie tyłem.

Podczas wykonywania przez słuchaczy ćwiczeń zwróć szczególną uwagę na konieczność posługiwania się jedynie lusterkami bocznymi podczas jazdy tyłem bez innej możliwości obserwacji drogi (np. poprzez odwracanie się). Zwróć uwagę na umiejętne operowanie pedałem sprzęgła i gazu.

Ćwiczenia przeprowadź na wytyczonym torze, określonym w tabeli nr 9.

3. Sposoby oceniania

- nabywane przez słuchacza wiadomości i umiejętności określone poprzez cele nauczania w temacie 7 podlegają bieżącej ocenie w skali 1-6;
- każda negatywna ocena musi być poprawiona na ocenę pozytywną;
- zaliczenie treści zrealizowanych w temacie 7 następuje na podstawie średniej arytmetycznej z pozytywnych ocen bieżących, uzyskanych przez słuchacza w trakcie zajęć i jest oceną okresową.

Tabela nr 1

Długość toru (linii) ok. 30 m

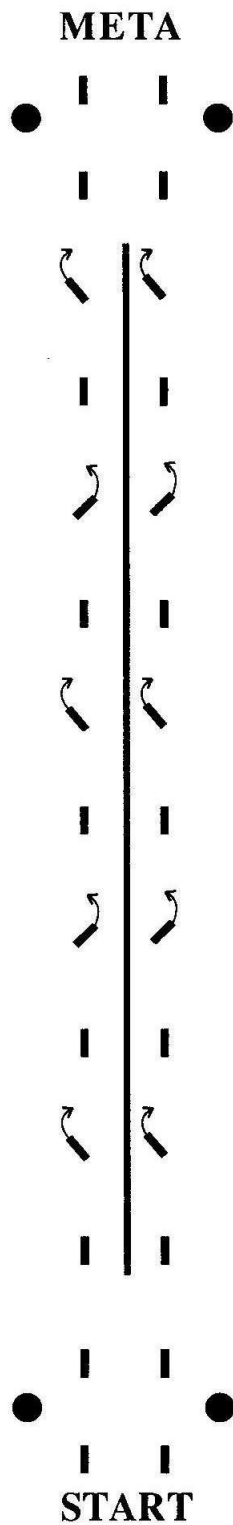

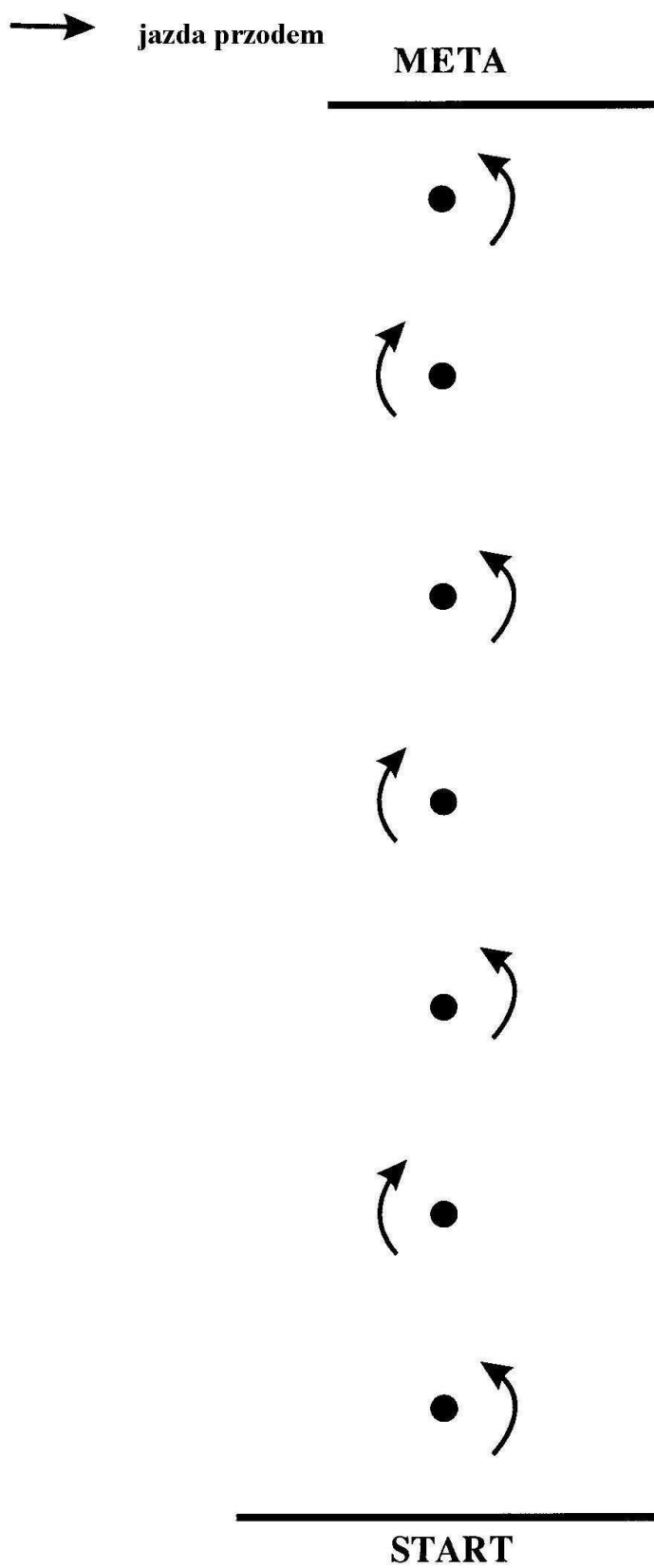

→ jazda przodem

⋯→ jazda tyłem

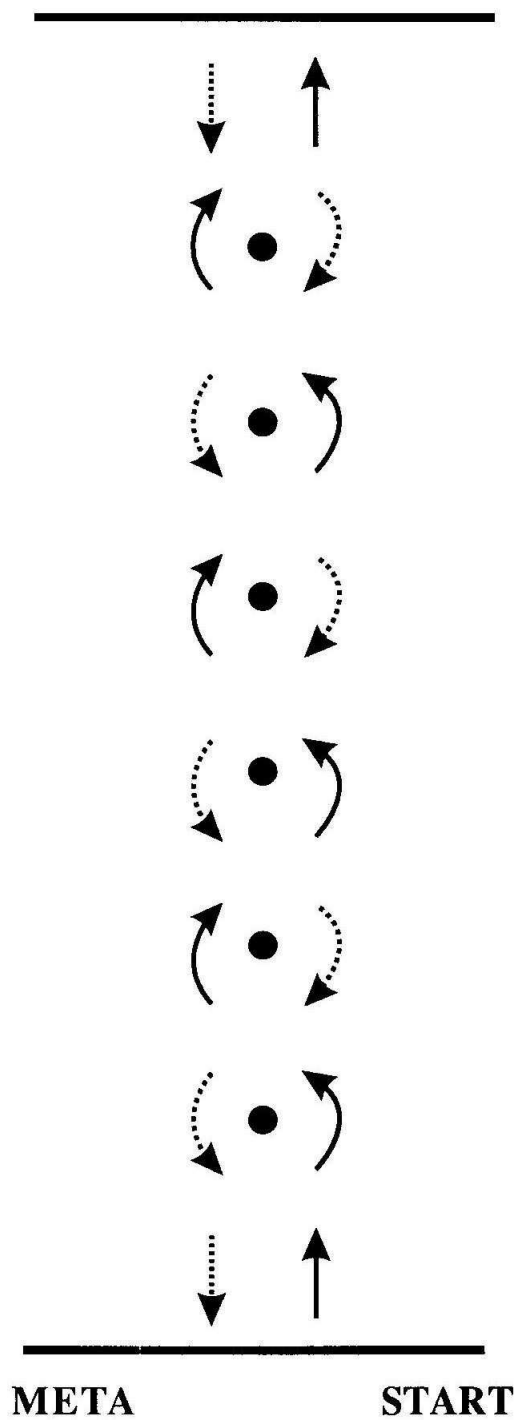

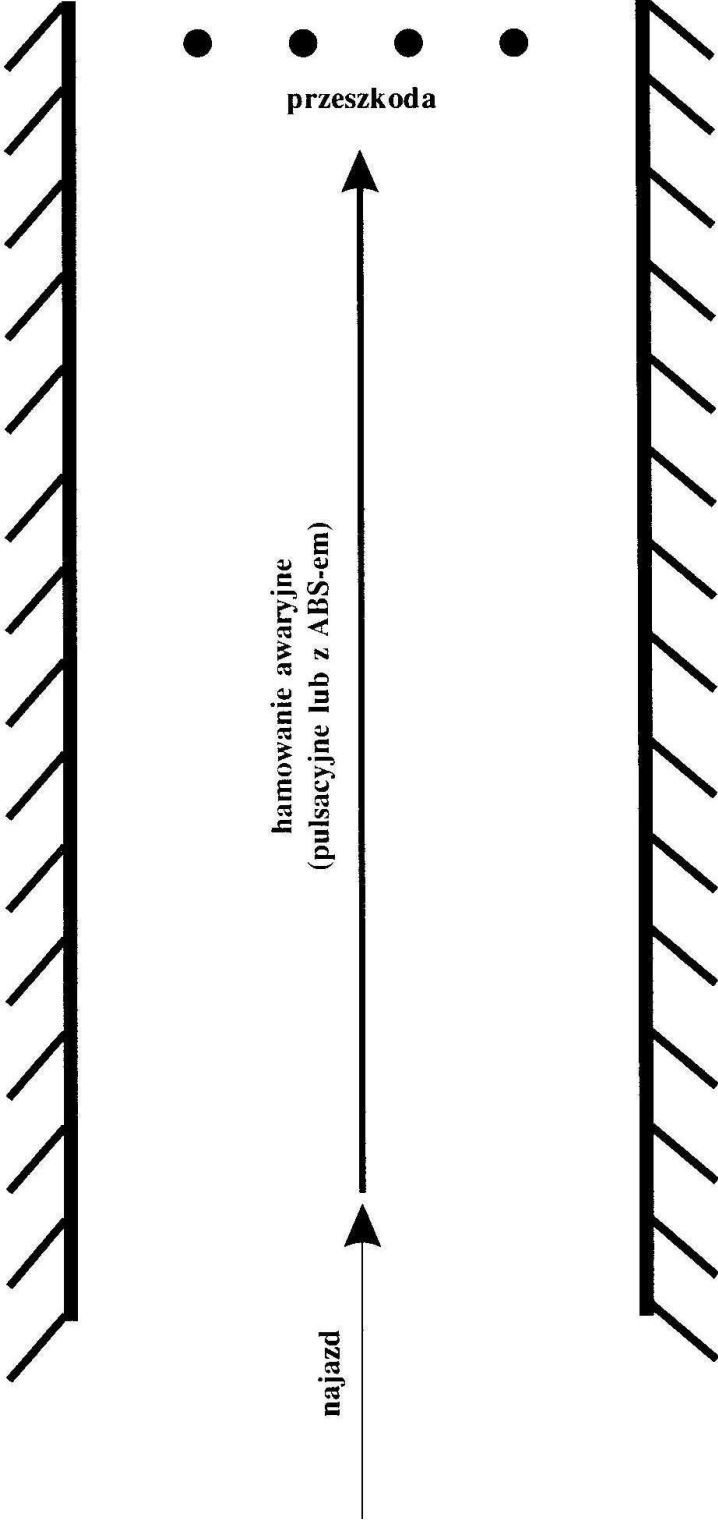

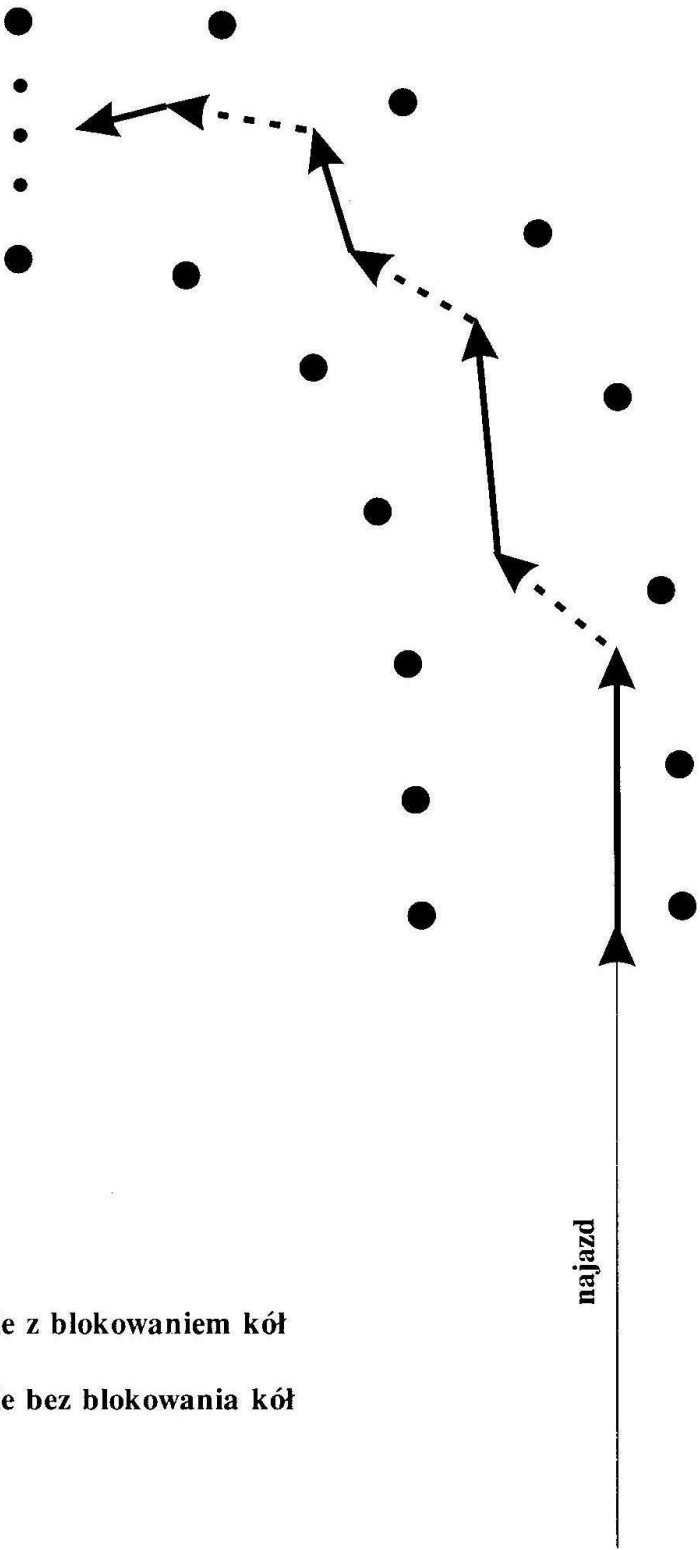

→ hamowanie z blokowaniem kół
- - - → hamowanie bez blokowania kół

OPTYMALNY TOR PRZEJAZDU
(zakręt prawy)

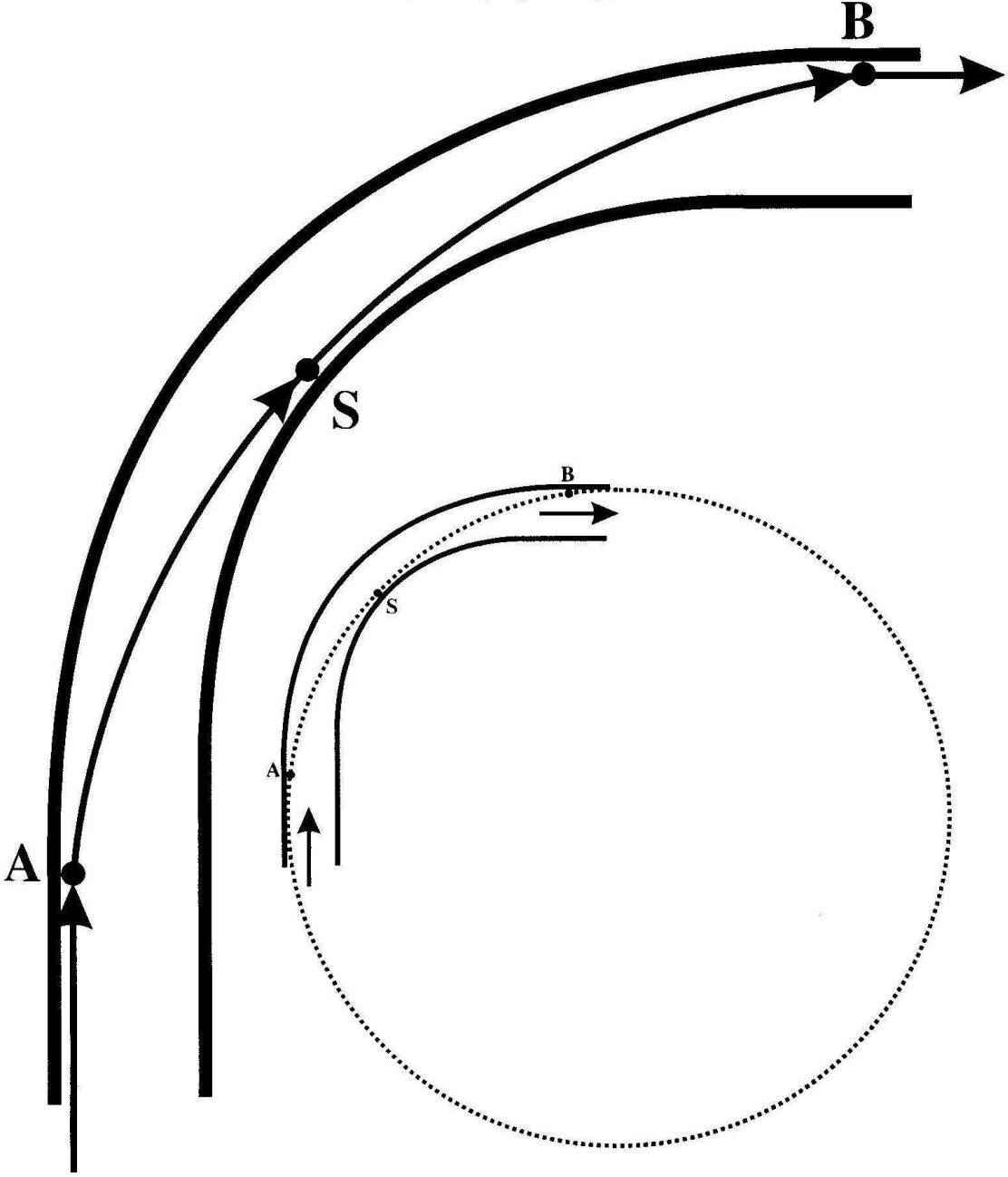

OPTYMALNY TOR PRZEJAZDU
(zakręt lewy)

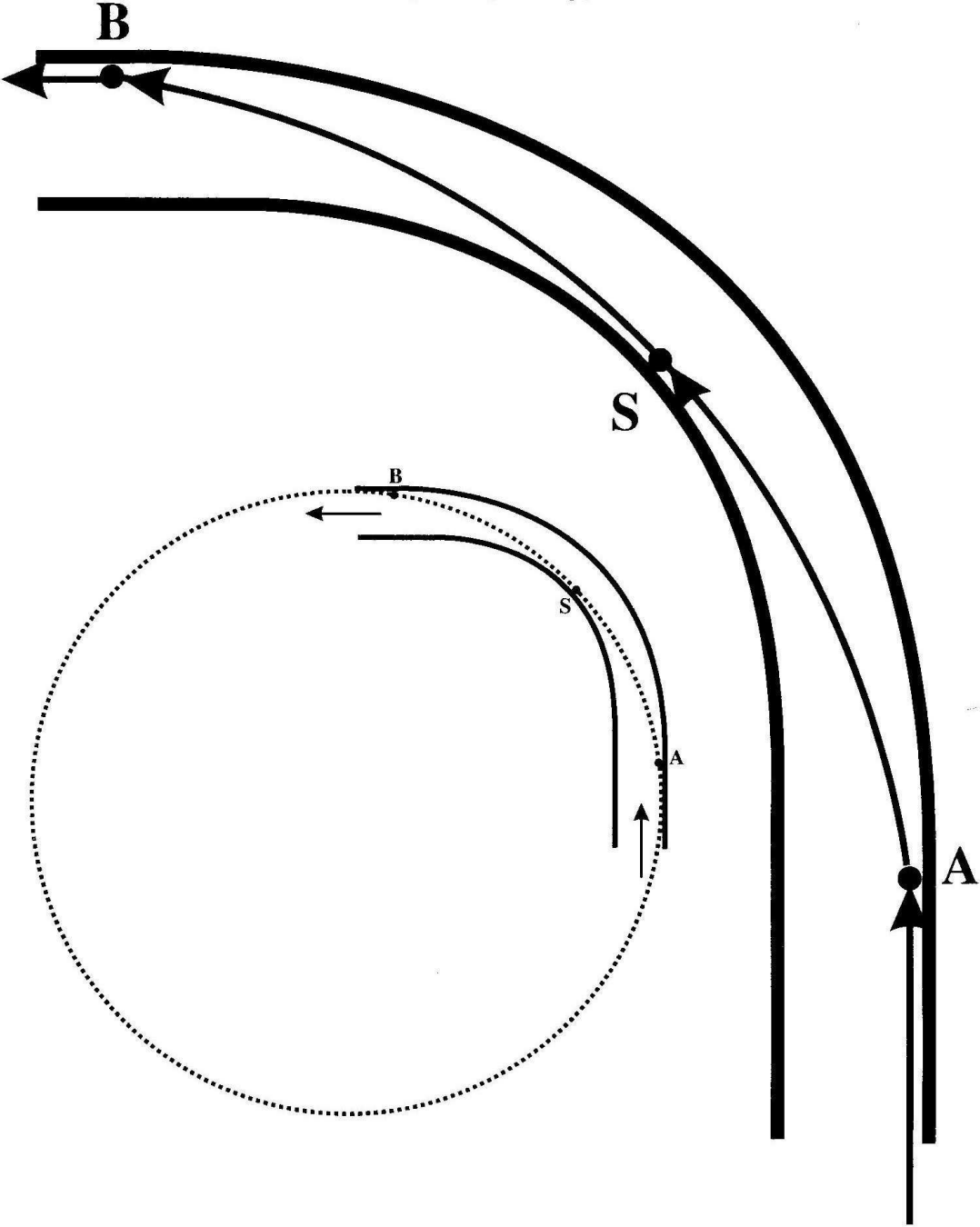

BEZPIECZNY TOR PRZEJAZDU
(zakręt prawy)

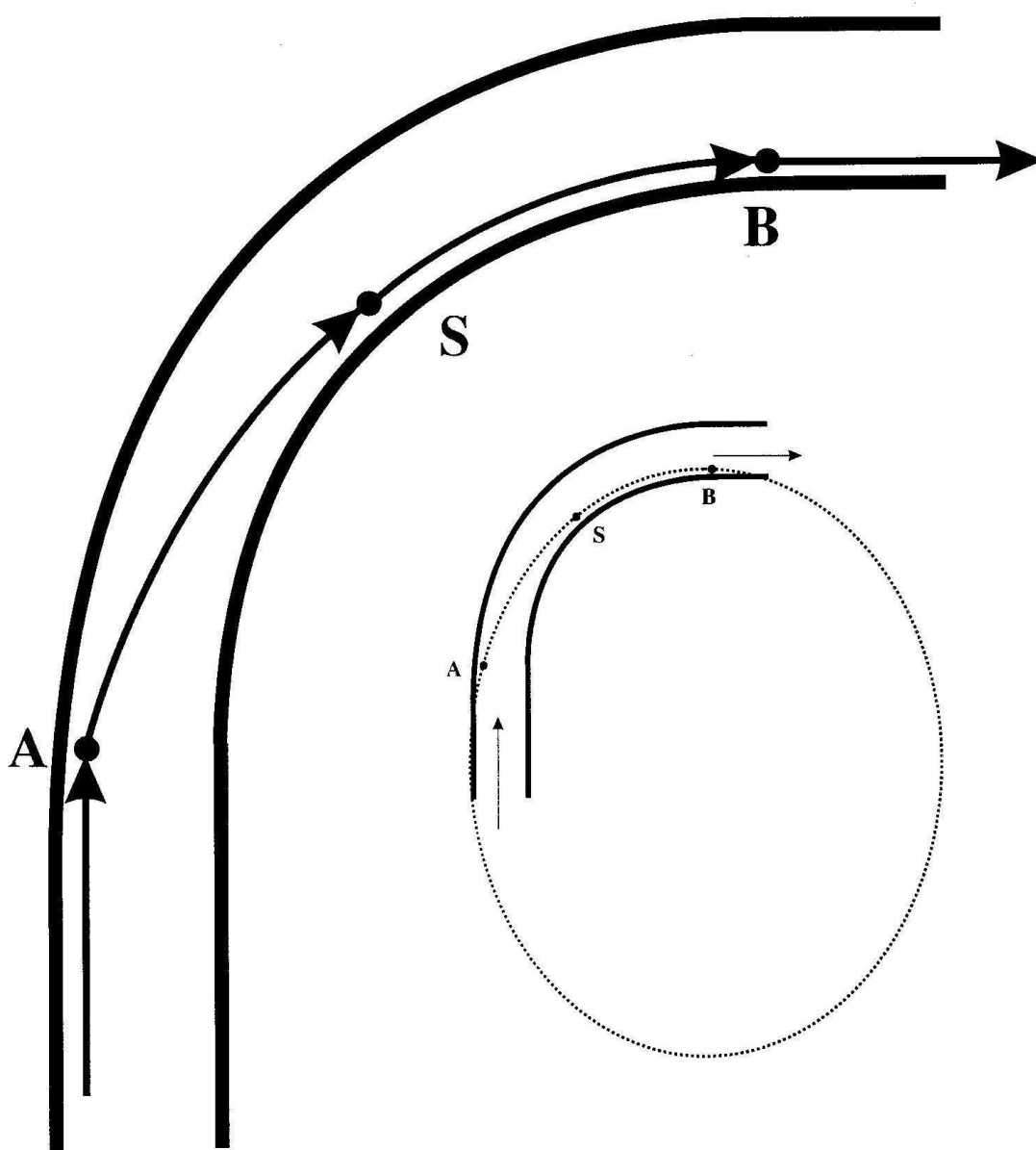

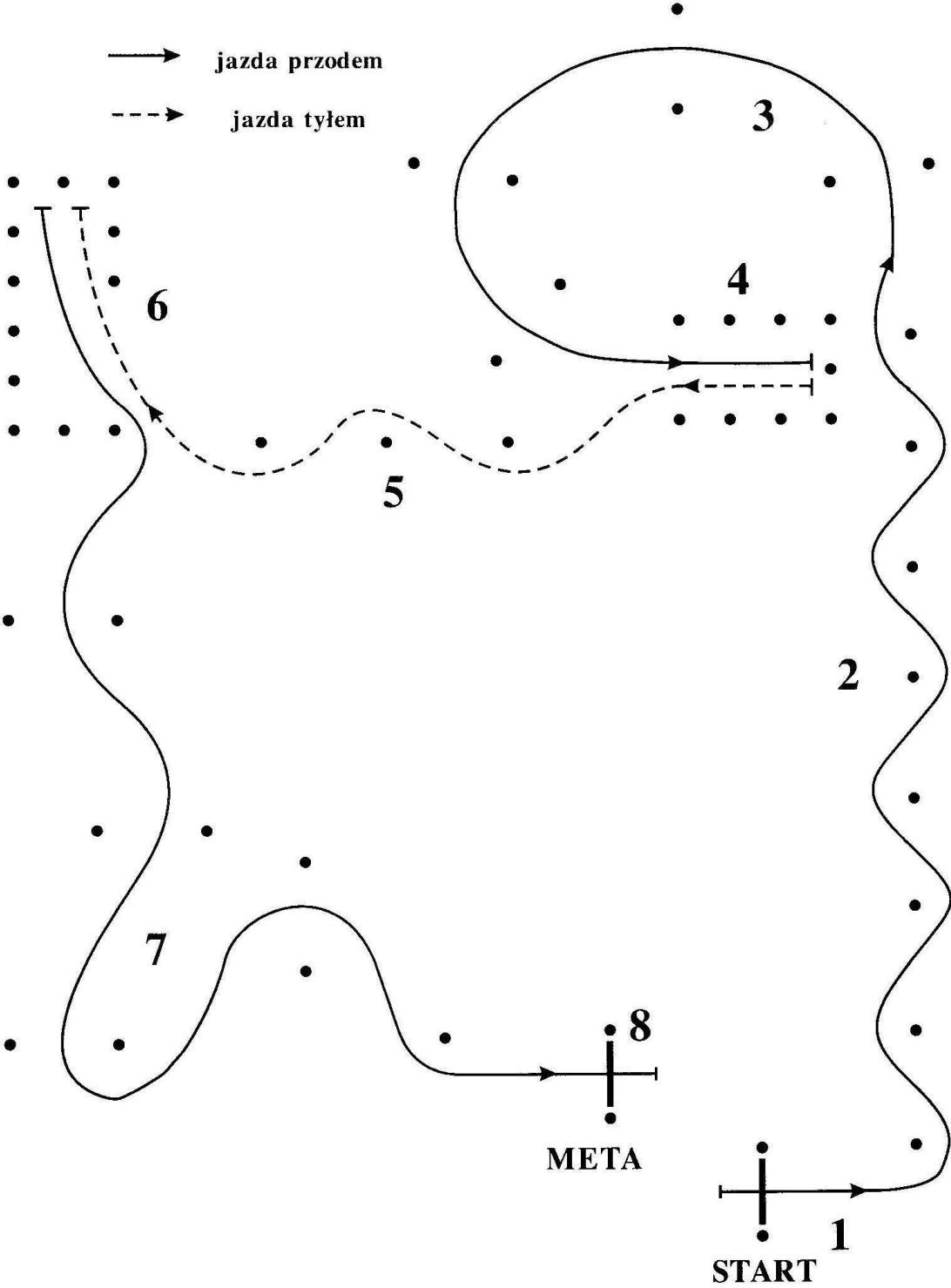

Temat 8: Psychofizyczne aspekty funkcjonowania człowieka związane z misją

Cele: Po zrealizowaniu tematu słuchacz będzie potrafił:

- scharakteryzować źródła stresu związane z misją, występujące przed, w trakcie i po misji;
- omówić mechanizm reakcji stresowej;
- omówić następstwa stresu;
- omówić zasady postępowania w sytuacji zakładniczej;
- omówić podstawy komunikacji w środowisku wielokulturowym;
- scharakteryzować rolę komunikowania się i negocjacji w kontekście prowadzonych operacji pokojowych.

Czas realizacji ogółem: 10 godzin lekcyjnych

			Pomoce dydaktyczne i materiały do realizacji kursu			
Zagadnienia	Czas	Metody	Liczba	Nazwa/opis	Źródło pochodzenia	Poradnik dla nauczyciela
1. Źródła stresu związane z misją.	10	wykład, pogadanka, dyskusja, ćwiczenia	1 komplet	foliogramy, prezentacja multimedialna, założenia do ćwiczeń, „Stresoscenariusz”	prowadzący zajęcia	Poradnik nr 8
2. Mechanizm reakcji stresowej.						
3. Następstwa stresu ze szczególnym uwzględnieniem zespołu stresu pourazowego (PTSD) oraz sposoby radzenia sobie ze stresem.						
4. Komunikowanie się w środowisku multietnicznym i wielokulturowym.						
5. Postępowanie w sytuacji zakładniczej.						

Temat 8: Psychofizyczne aspekty funkcjonowania człowieka związane z misją

Czas realizacji ogółem: 10 godzin lekcyjnych

1. Wymagania początkowe

Nie przewiduje się.

2. Wskazówki metodyczne do realizacji kursu

Zagadnienia nr 1 - 3: pogadanka, wykład, dyskusja, ćwiczenia (Źródła stresu związane z misją. Mechanizm reakcji stresowej. Następstwa stresu ze szczególnym uwzględnieniem zespołu stresu pourazowego (PTSD) oraz sposoby radzenia sobie ze stresem) (6h)

Wykorzystując dotychczasową wiedzę, doświadczenia i wyobraźnię słuchaczy, poleć sporządzenie w trzech podgrupach listy źródeł stresu: w okresie przed wyjazdem na misję, w trakcie pełnienia misji, po zakończeniu misji. Poleć, aby każda grupa zaprezentowała swoją pracę na forum. Omów i przedyskutuj ze słuchaczami sporządzone listy. Następnie omów ww. źródła na podstawie doświadczeń uczestników misji. Połóż nacisk na istotę procesów adaptacyjnych oraz przyczyny trudności adaptacyjnych. Przeprowadź indywidualne ćwiczenie mające na celu określenie indywidualnych źródeł stresu (np. z wykorzystaniem „stresoscenariusza”). Omów wyniki.

Omów mechanizm powstawania reakcji stresowych. Następnie, bazując na wiedzy i doświadczeniu słuchaczy, poleć sporządzenie w podgrupach katalogu następstw stresu. Poleć, aby każda podgrupa zaprezentowała wyniki swojej pracy. Omów i przedyskutuj z uczestnikami kursu sporządzone katalogi następstw stresu ze szczególnym uwzględnieniem zespołu stresu pourazowego (PTSD).

Zainicjuj dyskusję na temat sposobów radzenia sobie ze stresem. Pomysły przedstawiane przez grupę zapisuj na tablicy, a następnie omów je pod kątem ich efektywności. Zwróć uwagę na konsekwencje związane z długoterminową rozłąką policjantów przebywających na misjach (struktura rodziny, kryzysy rodzinne, sposoby na przetrwanie rozłąki itd.).

Zagadnienie nr 4: pogadanka, wykład, dyskusja (Komunikowanie się w środowisku multietnicznym i wielokulturowym) (2h)

Wyjaśnij, że każdy policjant uczestniczący w misji pokojowej prędzej czy później może znaleźć się w sytuacji interakcji z osobą/osobami, gdzie celem będzie osiągnięcie porozumienia między nimi, bez względu na to czy jest to uczestnik misji, czy przedstawiciel społeczności lokalnej. Zwróć uwagę, że środowisko komunikacyjne jest na misji bardziej złożone od tego w kraju. Ze względu na charakter pracy często spotykamy się z krytycyzmem, skargami czy też żądaniami. Sytuacje tego rodzaju mogą przerodzić się z dyskusji w kłótnie, a te z kolei mogą prowadzić do naruszenia porządku publicznego. Podkreśl, że kulturowe i językowe różnice często są źródłem nieporozumień i napięć. Uświadomienie tego i przygotowanie się na taką sytuację jest sekretem skutecznej komunikacji i osiągnięcia celu.

Przedyskutuj ze słuchaczami specjalne znaczenie komunikacji, negocjacji i mediacji w kontekście prowadzonych operacji pokojowych.

Zagadnienie nr 5: wykład, ćwiczenia, dyskusja (Postępowanie w sytuacji zakładniczej) (2h)

Poleć słuchaczom, aby w podgrupach sporządzili listę zachowań submisyjnych oraz potęgujących agresję terrorystów/napastników. Omów i przedyskutuj sporządzone listy. Następnie przedstaw i omów zasady postępowania w sytuacji zakładniczej na podstawie *Hostage Incident Card*.

3. Sposoby oceniania

Zaliczenie tematu 8 następuje wspólnie z tematami 1, 2, 3, 4, 5 oraz 10, na podstawie pisemnego testu

wiedzy, po zrealizowaniu wszystkich treści kształcenia zawartych w wymienionych tematach. Zaliczenie stanowi ocenę okresową wystawianą według obowiązującej skali ocen (6-1). Rodzaj, formę testu wiedzy oraz liczbę zadań testowych w nim zawartych określa prowadzący zajęcia. Aby zaliczyć pisemny test wiedzy, słuchacz musi uzyskać co najmniej 60% prawidłowych odpowiedzi.

Temat 9: Doskonalenie umiejętności w zakresie udzielania pierwszej pomocy

Cele: Po zrealizowaniu tematu słuchacz będzie potrafił:

- wykonać czynności ratownicze w zależności od rodzaju zdarzenia;
- zapewnić bezpieczeństwo w miejscu udzielania pierwszej pomocy;
- dokonać oceny wstępnej osoby poszkodowanej;
- przeprowadzić badanie fizykalne;
- przeprowadzić selekcję poszkodowanych i ustalić priorytety w udzielaniu pomocy;
- zabezpieczyć poszkodowanego w zależności od jego stanu oraz doznanych obrażeń;
- prowadzić resuscytację krążeniowo-oddechową osób dorosłych, dzieci, kobiety w ciąży;
- wykonać defibrylację przy zastosowaniu automatycznego defibrylatora w sytuacji nagłego zatrzymania krążenia;
- zabezpieczyć poszkodowanego z obrażeniami tkanek miękkich oraz krwotokiem;
- zastosować działania zapobiegające rozwojowi wstrząsu;
- scharakteryzować zasady zapobiegania zakażeniom chorobami zakaźnymi w miejscu pełnienia misji;
- omówić zasady postępowania w przypadku kontaktu z materiałem potencjalnie zakaźnym (HIV, HCV, HBV i inne wirusy);
- udzielić pomocy w urazach kostnych;
- przygotować poszkodowanego do transportu.

Czas realizacji ogółem: 16 godzin lekcyjnych

			Pomoce dydaktyczne i materiały do realizacji kursu			
Zagadnienia	Czas	Metody	Liczba	Nazwa/opis	Źródło pochodzenia	Poradnik dla nauczyciela
1. Bezpieczeństwo i organizacja działań ratowniczych na miejscu wypadku w zależności od jego rodzaju.	3	wykład, pokaz, ćwiczenia	1/5	walizka pierwszej pomocy z pełnym wyposażeniem,	W gestii podmiotu realizującego doskonalenie	Poradnik nr 9
2. Ewakuacja poszkodowanego z miejsca zdarzenia – zasady.			1/1	rękawiczki		
3. Ocena wstępna stanu poszkodowanego.			1	samochód		
4. Selekcja poszkodowanych – określenie priorytetów udzielania pomocy osobom poszkodowanym.			1/5	kołnierze		
5. Szybkie badania urazowe.						
6. Zabezpieczenie poszkodowanego zgodnie z jego stanem						

i stwierdzonymi obrażeniami, urazami.				ortopedyczne		
7. Pomoc w sytuacji niedrożnych dróg oddechowych (zadławienie).	5	wykład konwersatoryjny, pokaz, ćwiczenia	2	trenażery osób dorosłych, niemowlaka, dziecka worek do prowadzenia oddechu zastępczego POCKET-MASK rękawiczki defibrylator szkoleniowy	W gestii podmiotu realizującego doskonalenie	Poradnik nr 9
1						
1						
8. Resuscytacja krążeniowo-oddechowa zgodnie z aktualnymi wytycznymi ERC (BLS).			1			
9. Resuscytacja z wykorzystaniem automatycznego defibrylatora.			1/1			
10. Pierwsza pomoc w urazach i obrażeniach mechanicznych.	5	wykład konwersatoryjny, pokaz, ćwiczenia	2	atrapy ran, atrapy złamań, trenażer urazowy, walizka pierwszej pomocy z pełnym wyposażeniem, rękawiczki	W gestii podmiotu realizującego doskonalenie	Poradnik nr 9
11. Wstrząs – działania zapobiegające rozwojowi.			zestaw			
12. Obrażenia wielomiejscowe, wielonarządowe.			zestaw			
13. Przygotowanie poszkodowanego do transportu.			1			
14. Profilaktyka chorób zakaźnych w miejscu pełnienia misji.			1/5			
15. Profilaktyka zakażeń w miejscu zdarzenia w kontakcie z materiałem zakaźnym.			1/1			
16. Zasady postępowania w razie ekspozycji zawodowej na krew i inny potencjalnie infekcyjny materiał mogący zawierać wirusy (HIV, HCV, HBV i inne).						
17. Pierwsza pomoc w nietypowych sytuacjach zagrażających życiu.	3	wykład, pokaz, ćwiczenia	1/1	walizka pierwszej pomocy z pełnym wyposażeniem, rękawiczki	W gestii podmiotu realizującego doskonalenie	Poradnik nr 9
			1/5			

Temat 9: Doskonalenie umiejętności w zakresie udzielania pierwszej pomocy

Czas realizacji ogółem: 16 godzin lekcyjnych

1. Wymagania początkowe

Od uczestników doskonalenia zawodowego wymagane są wiedza i umiejętności z poziomu kursu zawodowego podstawowego w zakresie:

- unormowań prawnych dotyczących udzielania pierwszej pomocy;
- organizacji działań w miejscu zdarzenia;
- znajomości zagrożeń, z jakimi może się spotkać w trakcie wykonywanych czynności służbowych i sposobach ich minimalizacji;
- wstępnej oceny poszkodowanego;
- oceny rozszerzonej – badanie urazowe;
- odpowiedniego zabezpieczenia poszkodowanego adekwatnie do stanu obrażeń, urazów;
- przeprowadzenia resuscytacji krążeniowo-oddechowej;
- zabezpieczenia poszkodowanego w przypadku urazów, obrażeń mechanicznych;
- znajomości zasad profilaktyki zakażeń w miejscu zdarzenia;
- zastosowania odpowiednich działań przeciwwstrząsowych;
- udzielania pomocy w nietypowych sytuacjach zagrażających życiu.

2. Wskazówki metodyczne do realizacji kursu

Zagadnienia nr 1 - 6: wykład, pokaz, ćwiczenia

(Bezpieczeństwo i organizacja działań ratowniczych na miejscu wypadku w zależności od jego rodzaju. Ewakuacja poszkodowanego z miejsca zdarzenia – zasady. Ocena wstępna stanu poszkodowanego. Selekcja poszkodowanych – określenie priorytetów udzielania pomocy osobom poszkodowanym. Szybkie badania urazowe. Zabezpieczenie poszkodowanego zgodnie z jego stanem i stwierdzonymi obrażeniami, urazami) (3h)

Wspólnie ze słuchaczami przypomnij schemat postępowania w miejscu zdarzenia w zależności od jego rodzaju. Zwróć uwagę na umiejętność szybkiego przeprowadzenia oceny i analizy sytuacji oraz podjęcia działań ratowniczych z uwzględnieniem szeroko pojętego bezpieczeństwa. Przypomnij organizację działań ratowniczych funkcjonariusza Policji w sytuacji wypadku komunikacyjnego i innych zdarzeń. Przypomnij zasady dotyczące ewakuacji poszkodowanego z miejsca zdarzenia. Zwróć uwagę na znaczenie doboru prawidłowej techniki w trakcie ewakuacji (chwyt Rauteka).

Przypomnij o zasadach selekcji osób poszkodowanych w celu ustalenia kolejności w udzielaniu pomocy ofiarom, biorąc po uwagę stan poszkodowanych oraz stwierdzone obrażenia i urazy.

W ramach przypomnienia zaprezentuj:

- wstępną ocenę poszkodowanego;
- szybkie badanie urazowe;
- zabezpieczenie poszkodowanego w zależności od stwierdzonego stanu i obrażeń, dobierając odpowiednią pozycję złożeniową;
- ewakuację poszkodowanego z pojazdu.

Następnie poleć, aby słuchacze w ramach ćwiczeń doskonalili umiejętności udzielania pomocy poszkodowanym na miejscu zdarzenia.

Wykorzystaj w ćwiczeniach walizkę, torbę pierwszej pomocy z pełnym wyposażeniem, atrapę samochodu, pozoranta, kołnierze unieruchamiające kręgosłup szyjny.

Zagadnienia nr 7-9: wykład konwersatoryjny, pokaz, ćwiczenia

(Pomoc w sytuacji niedrożnych dróg oddechowych (zadławienie). Resuscytacja krążeniowo-oddechowa zgodnie z aktualnymi wytycznymi ERC (BLS) /dorosły, dziecko, kobieta w ciąży/. Resuscytacja z wykorzystaniem automatycznego defibrylatora) (5h)

Przypomnij algorytm postępowania ratowniczego w przypadku niedrożności dróg oddechowych (zadławienie). Metodą pokazu przypomnij działania ratownicze.

Zaakcentuj znaczenie czasu podjęcia czynności ratowniczych w sytuacji nagłego zatrzymania podstawowych funkcji życiowych. Wspólnie ze słuchaczami przeanalizuj znaczenie określenia „cztery złote minuty” w działaniach ratowniczych.

Zwróć uwagę na czynniki mające wpływ na skuteczność czynności resuscytacyjnych.

Przypomnij algorytm czynności resuscytacji krążeniowo-oddechowej w poszczególnych grupach wiekowych.

Zwróć uwagę na technikę prowadzenia resuscytacji u kobiety w ciąży. Zaprezentuj resuscytację krążeniowo-oddechową osoby dorosłej oraz dziecka.

Omów i zaprezentuj resuscytację z użyciem defibrylatora AED Trening–System, zgodnie z aktualnymi wytycznymi ERC.

Zwróć uwagę na bezpieczeństwo ratownika podczas wykonywanych czynności.

W dalszej części zajęć w ramach ćwiczeń praktycznych słuchacze doskonalać umiejętność resuscytacji krążeniowo-oddechowej osoby dorosłej i dziecka oraz umiejętność posługiwania się defibrylatorem.

Zagadnienie nr 10-16: wykład konwersatoryjny, pokaz, ćwiczenia

(Pierwsza pomoc w urazach i obrażeniach mechanicznych. Wstrząs – działania zapobiegające rozwojowi. Obrażenia wielomiejscowe, wielonarządowe. Przygotowanie poszkodowanego do transportu. Profilaktyka chorób zakaźnych w miejscu pełnienia misji. Profilaktyka zakażeń w miejscu zdarzenia w kontakcie z materiałem zakaźnym. Zasady postępowania w razie ekspozycji zawodowej na krew i inny potencjalnie infekcyjny materiał mogący zawierać wirusy (HIV, HCV, HBV i inne) (5h)

Przypomnij najważniejsze zasady opatrywania ran, tamowania krwotoków, zabezpieczania urazów układu kostnego, działań zapobiegających rozwojowi wstrząsu urazowego.

Przypomnij algorytmy czynności obowiązujące w trakcie opatrywania ran szczególnych: amputacja, wytrzewienie jelit, drążąca rana klatki piersiowej, rana z ciałem obcym.

Zaprezentuj, w jaki sposób należy zabezpieczyć poszkodowanego, układając go na twardej desce w celu przygotowania do transportu.

Omów mechanizm powstawania urazów wielonarządowych, przypomnij algorytm postępowania ratowniczego w sytuacji poszkodowanego z obrażeniami wielonarządowymi.

Szczególne uwagę zwróć na bardzo ważny aspekt w działaniach ratowniczych, jakim jest bezpieczeństwo ratownika (konieczność stosowania ochrony osobistej: rękawiczki, maseczka, okulary).

Omów szczegółowo z udziałem słuchaczy działania profilaktyczne HIV, HCV, HBV oraz postępowanie w razie ekspozycji zawodowej na miejscu wypadku.

Zwróć uwagę na odpowiednie postępowanie profilaktyczne w celu uniknięcia zakażenia chorobami zakaźnymi, tj.:

- odpowiednie przetwarzanie żywności i wody;
- przestrzeganie higieny osobistej;
- używanie środków ochrony osobistej;
- unikanie kontaktów z osobami zakażonymi czy też podejrzanymi o zakażenie;
- odpowiednie postępowanie z materiałami potencjalnie niebezpiecznymi (utylicacja, dezynfekcja);
- zwalczanie insektów, owadów;
- ochrona przed ukąszeniami owadów oraz odpowiednie postępowanie po ukąszeniu;
- poddawanie się szczepieniom oraz kontrolom lekarskim.

W dalszej części zajęć słuchacze, na podstawie przygotowanych wcześniej założeń, będą ćwiczyć umiejętność zabezpieczania poszkodowanych, u których wystąpiły obrażenia tkanek miękkich, urazy kostne oraz obrażenia wielonarządowe, a także umiejętność układania poszkodowanego na desce ortopedycznej w celu przygotowania do transportu.

Do zajęć praktycznych wykorzystaj pozoranta, atrapy ran, złamań i innych urazów, szyny, rękawiczki, walizki, torby pierwszej pomocy z wyposażeniem, twardą deskę.

Zagadnienie nr 17: wykład, pokaz, ćwiczenia

(Pierwsza pomoc w nietypowych sytuacjach zagrażających życiu) (3h)

Z udziałem słuchaczy przypomnij algorytm postępowania z osobą, u której stwierdzasz napad drgawkowy, podejrzewasz zawał mięśnia sercowego, doszło do porażenia prądem, porażenia piorunem, urazu termicznego (oparzenia, odmrożenia).

Przypomnij postępowanie z osobą wydobytą z wody bez zachowanych czynności życiowych. W dalszej części zajęć w ramach ćwiczeń praktycznych słuchacze doskonalią umiejętność udzielania pomocy w różnych sytuacjach zagrożenia życia.

Do zajęć praktycznych wykorzystaj pozoranta, atrapy oparzeń i innych urazów, rękawiczki, walizki, torby pierwszej pomocy z wyposażeniem.

3. Sposoby oceniania

- nabywane przez słuchacza wiadomości i umiejętności określone poprzez cele nauczania zawarte w temacie 9 podlegają ocenie bieżącej w skali 1-6;
- każda negatywna ocena musi być poprawiona na ocenę pozytywną;
- zaliczenie zrealizowanych treści w temacie 9 następuje na podstawie średniej arytmetycznej z pozytywnych ocen bieżących i stanowi ocenę okresową w skali 6-1.

Temat 10: Zasady zachowania się w terenie zagrożonym działaniem minersko-pirotechnicznym

Cele: Po zrealizowaniu tematu słuchacz będzie potrafił:

- scharakteryzować wybuch i podstawowe rodzaje materiałów wybuchowych;
- scharakteryzować podstawowe rodzaje min i urządzeń wybuchowych;
- scharakteryzować sposoby oraz miejsca rozmieszczania min i urządzeń wybuchowych w terenie i obiektach;
- omówić sposoby oznaczania terenów zagrożonych działaniem minersko-pirotechnicznym;
- omówić zasady bezpieczeństwa w wypadku zaistnienia zagrożenia.

Czas realizacji ogółem: 7 godzin lekcyjnych

			Pomoce dydaktyczne i materiały do realizacji kursu			
Zagadnienia	Czas	Metody	Liczba	Nazwa/opis	Źródło pochodzenia	Poradnik dla nauczyciela
1. Wybuch i jego skutki. Podstawowe rodzaje materiałów wybuchowych i ich zastosowanie.	7	wykład, pogadanka, pokaz, dyskusja, ćwiczenia	1 komplet	foliogramy, prezentacja multimedialna,	prowadzący zajęcia	Poradnik nr 10
2. Podstawowe rodzaje min i urządzeń wybuchowych.						
3. Sposoby i miejsca rozmieszczania min i urządzeń oraz sposoby oznaczania terenów zagrożonych.						
4. Zasady bezpieczeństwa w wypadku zaistnienia zagrożenia.						

Temat 10: Zasady zachowania się w terenie zagrożonym działaniem minersko-pirotechnicznym

Czas realizacji ogółem: 7 godzin lekcyjnych

1. Wymagania początkowe

Nie przewiduje się.

2. Wskazówki metodyczne do realizacji kursu

Uwaga! Celem zajęć nie jest specjalistyczne przygotowanie słuchaczy do pracy z urządzeniami wybuchowymi, ale dostarczenie wiedzy na temat zagrożeń związanych z wykonywaniem zadań w terenie, na którym prowadzone były działania wojenne.

Zagadnienie nr 1: wykład, pokaz, pogadanka

(Wybuch i jego skutki. Podstawowe rodzaje materiałów wybuchowych i ich zastosowanie) (2h)

Odwołując się do wiedzy i doświadczenia zawodowego słuchaczy, wyjaśnij pojęcie wybuchu i scharakteryzuj w sposób ogólny jego przebieg. Wskaż rodzaje wybuchów. Omów podstawowe pojęcia dotyczące tego zjawiska ze szczególnym uwzględnieniem wpływu, jaki wywołuje na organizm człowieka i otoczenie.

Na podstawie filmu omów tragiczne zdarzenia z użyciem materiałów i urządzeń wybuchowych, jakie zaistniały w ostatnim okresie w Polsce i na świecie.

Wyjaśnij pojęcie materiału wybuchowego. Omów podział materiałów wybuchowych ze względu na ich zastosowanie. Ogólnie scharakteryzuj materiały wybuchowe (forma, barwa, zapach). Podczas omawiania zademonstruj odpowiedni materiał wybuchowy. Omów ich oddziaływanie na różne ośrodki (np. na powierzchni gruntu, pod ziemią, kruszenie muru, skały, betonu, oddziaływanie na samochód).

Scharakteryzuj w sposób ogólny podział środków inicjujących wybuch. Przypomnij, jakie materiały wybuchowe stosowane są w tych środkach. Scharakteryzuj środki strzałowe, uwzględniając ich budowę i zastosowanie. Podczas omawiania zademonstruj odpowiedni środek strzałowy.

Zagadnienie nr 2: wykład, pokaz

(Podstawowe rodzaje min i urządzeń wybuchowych) (1h)

Scharakteryzuj podział min i urządzeń wybuchowych pochodzenia wojskowego. Przypomnij, jakie materiały wybuchowe stosowane są w tych urządzeniach. Omów wygląd i budowę najczęściej spotykanych urządzeń wybuchowych pochodzenia wojskowego z uwzględnieniem stosowanych do nich zapalników. Podczas omawiania zaprezentuj odpowiednie urządzenie wraz ze stosowanym do niego zapalnikiem.

Scharakteryzuj „miny niespodzianki”, wykorzystując odpowiedni materiał filmowy o takich urządzeniach stosowanych w miejscach ogarniętych konfliktami. Przedstaw budowę najczęściej używanych samodziiałowych urządzeń wybuchowych ze szczególnym uwzględnieniem sposobów ich kamuflowania. Zademonstruj działanie takich urządzeń.

Zagadnienie nr 3: wykład

(Sposoby i miejsca rozmieszczania min i urządzeń oraz sposoby oznaczania terenów zagrożonych) (2h)

Scharakteryzuj sposoby i miejsca rozmieszczenia omawianych min i urządzeń w różnych miejscach konfliktów zbrojnych (np. kraje byłej Jugosławii, Irak, Afganistan). Przypomnij wiadomości o stosowaniu „min niespodzianek”. Wskaż niekonwencjonalne metody wykorzystywania min.

Omów sposoby oznaczania terenów i miejsc zagrożonych działaniem minersko-pirotechnicznym.

Zagadnienie nr 4: wykład, ćwiczenia, dyskusja
(Zasady bezpieczeństwa w wypadku zaistnienia zagrożenia) (2h)

Omów obowiązujące zasady i przepisy bezpieczeństwa w trakcie wykonywania obowiązków służbowych na terenach zagrożonych, np. sposób poruszania się po drogach, przyjmowanie podarków, wchodzenie do opuszczonych domostw. Przedstaw słuchaczom zasadę, iż w miejscach zagrożenia nie należy dotykać niczego, czego sami nie pozostawiali.

Omów cechy demaskujące miejsca ustawienia urządzeń wybuchowych, w tym „min niespodzianek”. Podaj przykłady.

Przećwicz ze słuchaczami prawidłowe sposoby sprawdzenia pomieszczenia, w którym założyłeś kilka atrap urządzeń wybuchowych. Omów poszczególne sytuacje i zagrożenia.

3. Sposoby oceniania

Zaliczenie zrealizowanych w temacie 10 treści następuje wspólnie z tematami 1, 2, 3, 4, 5, 8 na podstawie pisemnego testu wiedzy, po zrealizowaniu wszystkich wymienionych tematów. Zaliczenie stanowi ocenę okresową wystawianą według obowiązującej skali ocen (6-1). Rodzaj, formę testu wiedzy oraz liczbę zadań testowych w nim zawartych określa prowadzący zajęcia. Aby zaliczyć pisemny test wiedzy, słuchacz musi uzyskać co najmniej 60% prawidłowych odpowiedzi.