

29

ZARZĄDZENIE MINISTRA SPRAW WEWNĘTRZNYCH

z dnia 20 grudnia 1991 r.

w sprawie wzoru flagi Straży Granicznej, okoliczności i warunków jej podnoszenia oraz sposobu oznakowania jednostek pływających i statków powietrznych Straży Granicznej, a także znaków rozpoznawczych używanych przez nie w nocy.

Na podstawie art. 30 ust. 2 ustawy z dnia 12 października 1990 r. o Straży Granicznej (Dz. U. Nr 78, poz. 462 i z 1991 r. Nr 94, poz. 422) zarządza się, co następuje:

§ 1. 1. Flagą Straży Granicznej jest płat tkaniny o barwach Rzeczypospolitej Polskiej w kształcie prostokąta, którego stosunek szerokości do długości wynosi 1 : 1,8. Pośrodku długości białego pasa umieszczone jest godło Rzeczypospolitej Polskiej. Stosunek wysokości godła do szerokości płata tkaniny wynosi 2 : 5. Płat tkaniny posiada zielone obramowanie, którego szerokość w stosunku do szerokości płata tkaniny wynosi 1 : 9.

2. Wzór flagi Straży Granicznej określa załącznik nr 1.

§ 2. 1. Flaga Straży Granicznej podniesiona na jednostce pływającej Straży Granicznej jest znakiem przynależności tej jednostki do formacji uprawnionej do ochrony granicy państwowej.

2. Flagę Straży Granicznej noszą jednostki pływające w czasie wykonywania zadań określonych w ustawie z dnia 12 października 1990 r. o Straży Granicznej.

§ 3. 1. Znakiem polskiej przynależności państwowej statków powietrznych Straży Granicznej, zwanym dalej „znakiem statków powietrznych”, jest czteropółowa, biało-czerwona kokarda z białym obrzeżem, umieszczona w zielonym kwadratowym polu. Górne prawe i dolne lewe pola

kokardy są białe z czerwonym skrajem, a pola górne lewe i dolne prawe są czerwone z białym skrajem.

2. Wzór znaku statków powietrznych Straży Granicznej określa załącznik nr 2.

§ 4. Dodatkowym znakiem rozpoznawczym przynależności jednostek pływających i statków powietrznych do Straży Granicznej, zwanym dalej „dodatkowym znakiem rozpoznawczym”, jest skośny czerwony pas z żółtym obrzeżem.

§ 5. 1. Jednostki pływające Straży Granicznej oznakowuje się:

- 1) banderą, której wzór określają odrębne przepisy, podnoszoną na flagsztoku rufowym, a na jednostkach będących w drodze — na gąflu ostatniego masztu; jednostki pływające Straży Granicznej, które ze względów konstrukcyjnych nie mają flagsztoku rufowego, nie noszą bandery,
- 2) flagą Straży Granicznej, podnoszoną na prawym noku rei, a w przypadku jej braku — na topie masztu,
- 3) dodatkowym znakiem rozpoznawczym, umieszczonym na obu burtach jednostki pływającej w 1/3 długości, licząc od dziobu, pochylonym do przodu,
- 4) napisem STRAŻ GRANICZNA RP — COAST GUARD, umieszczonym po obu burtach jednostki pływającej; napisu tego nie umieszcza się na jednostkach pływających o długości kadłuba poniżej 5 m; napis COAST GUARD umieszcza się pod napisem STRAŻ GRANICZNA RP,
- 5) numerem burtowym, umieszczonym na burcie w części dziobowej przed dodatkowym znakiem rozpoznawczym i powtórzonym w części rufowej, o połowę niższym — o wysokości liter i cyfr proporcjonalnej do wielkości jednostki pływającej.

2. Wzór oznakowania jednostek pływających Straży Granicznej określa załącznik nr 3.

§ 6. Statki powietrzne Straży Granicznej oznakowuje się:

- 1) znakiem statków powietrznych,
- 2) dodatkowym znakiem rozpoznawczym,
- 3) znakiem rejestracyjnym,
- 4) napisem STRAŻ GRANICZNA RP — COAST GUARD.

§ 7. 1. Na samolotach Straży Granicznej umieszcza się:

- 1) znak statków powietrznych — na dolnej i górnej powierzchni płatów nośnych oraz po obu stronach na stateczniku pionowym, a gdy są dwa — na ich zewnętrznych powierzchniach,
- 2) znak rejestracyjny — na dolnej i górnej powierzchni płatów nośnych oraz na obu burtach kadłuba pomiędzy płatami a usterzeniem,
- 3) dodatkowy znak rozpoznawczy — pochylony do przodu, opasujący kadłub, umieszczony tak, aby był dobrze widoczny,
- 4) napis STRAŻ GRANICZNA RP — COAST GUARD — na obu burtach kadłuba, w miejscu dobrze widocznym.

2. Jeżeli samolot ma więcej niż jeden płat, znak statków powietrznych oraz dodatkowy znak rozpoznawczy umieszcza się na dolnej powierzchni płata dolnego i górnej powierzchni płata górnego.

3. Wzór oznakowania samolotów Straży Granicznej określają załączniki nr 4 i 5.

§ 8. 1. Na śmigłowcach Straży Granicznej umieszcza się:

- 1) znak statków powietrznych — na kadłubie na dolnej powierzchni i na obu burtach w końcowej jego części;
- 2) dodatkowy znak rozpoznawczy — pochylony do przodu, opasujący cały kadłub w części środkowej, oraz pochylony do przodu, opasujący belkę ogonową;
- 3) znak rejestracyjny — na belce ogonowej;
- 4) napis STRAŻ GRANICZNA RP — COAST GUARD — na obu burtach kadłuba w miejscach dobrze widocznych.

2. Wzór oznakowania śmigłowców Straży Granicznej określają załączniki nr 6, 7 i 8.

§ 9. 1. Numer burtowy jednostek pływających Straży Granicznej składa się z grupy dwóch liter „SG” oraz grupy trzech cyfr. Obie grupy rozdziela się poziomą kreską.

2. Znak rejestracyjny statków powietrznych Straży Granicznej składa się z grupy dwóch liter „SG” oraz grupy trzech cyfr. Obie grupy rozdziela się poziomą kreską.

§ 10. 1. Jednostki pływające Straży Granicznej w nocy i w warunkach ograniczonej widoczności, w czasie wykonywania zadań służbowych, niezależnie od świateł przewidzianych w Konwencji w sprawie międzynarodowych przepisów o zapobieganiu zderzeniom na morzu, pokazują widoczne dookoła widnokregu dwa stałe zielone światła umieszczone na maszcie, pionowo jedno nad drugim, w odległości nie mniejszej niż 1 m. Dolne światło powinno być umieszczone w odległości nie mniejszej niż 0,5 m nad światłem masztowym.

2. Jednostki pływające Straży Granicznej, które ze względów konstrukcyjnych nie mogą spełnić warunków, o których mowa w ust. 1, oznakowuje się jednym pulsującym światłem zielonym, świecącym dookoła widnokregu.

§ 11. Statki powietrzne Straży Granicznej w nocy i w warunkach ograniczonej widoczności w czasie wykonywania zadań służbowych, niezależnie od świateł przewidzianych innymi przepisami, oznakowuje się jednym pulsującym światłem niebieskim, świecącym dookoła widnokregu, umieszczonym w miejscu, skąd będzie najlepiej widoczne.

§ 12. Komendant Główny Straży Granicznej nada jednostkom pływającym Straży Granicznej numery burtowe, a statkom powietrznym Straży Granicznej — znaki rejestracyjne.

§ 13. Zarządzenie podlega ogłoszeniu w Dzienniku Urzędowym Rzeczypospolitej Polskiej „Monitor Polski” i wchodzi w życie po upływie 14 dni od dnia ogłoszenia.

Minister Spraw Wewnętrznych: *H. Majewski*

(Załączniki do zarządzenia zawiera oddzielna wkładka)

Załącznik nr 1

WZÓR FLAGI STRAŻY GRANICZNEJ



Załącznik nr 2

WZÓR ZNAKU POLSKIEJ PRZYNALEŻNOŚCI
PAŃSTWOWEJ STATKÓW POWIETRZNYCH
STRAŻY GRANICZNEJ



Załącznik nr 3

WZÓR OZNAKOWANIA JEDNOSTKI PLYWAJĄCEJ STRAŻY GRANICZNEJ
(widok z boku)



WZÓR OZNAKOWANIA SAMOŁOTU STRAŻY GRANICZNEJ
(widok z góry)

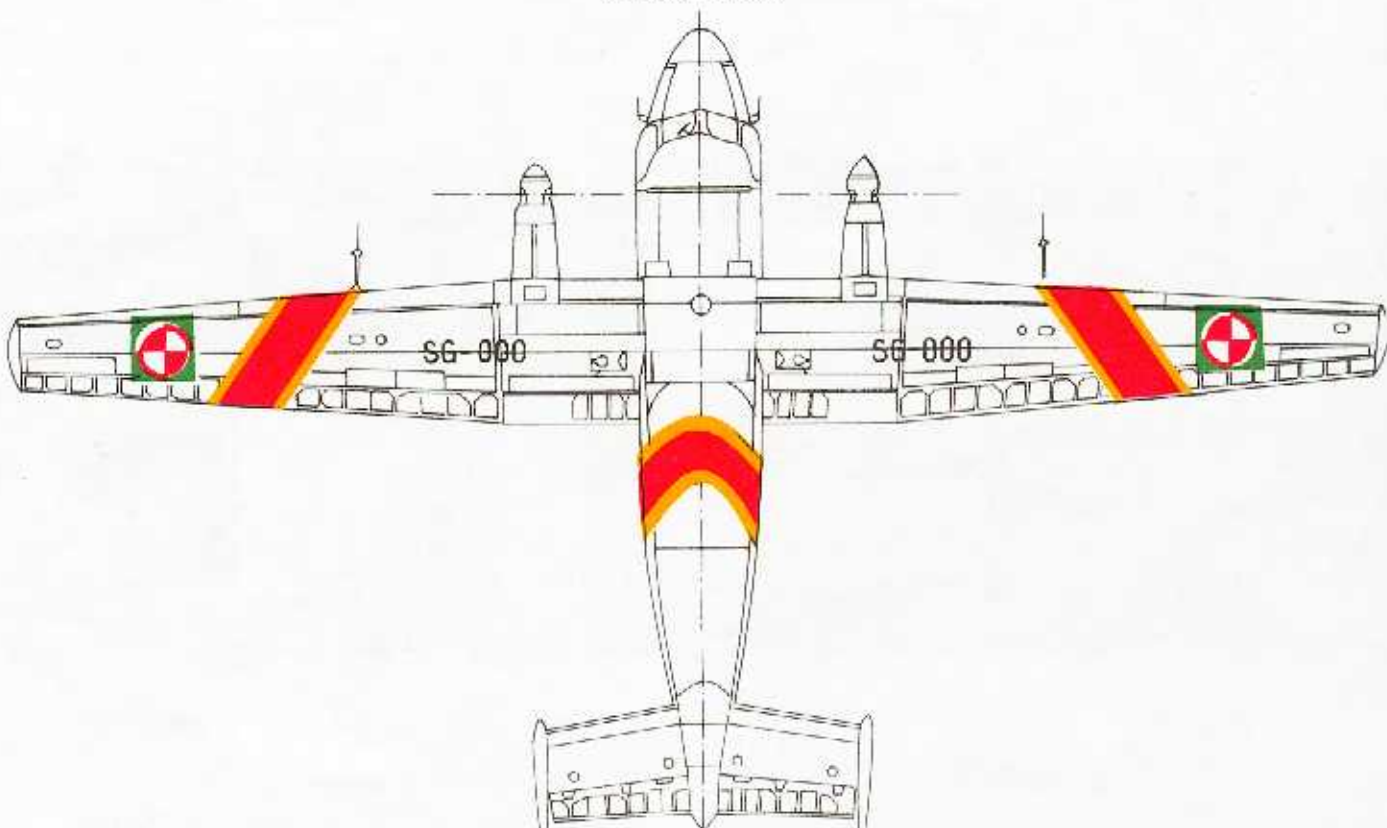

Załącznik nr 5

WZÓR OZNAKOWANIA SAMOŁOTU STRAŻY GRANICZNEJ
(widok z boku)



WZÓR OZNAKOWANIA ŚMIGŁOWCA STRAZY GRANICZNEJ
(widok z boku)

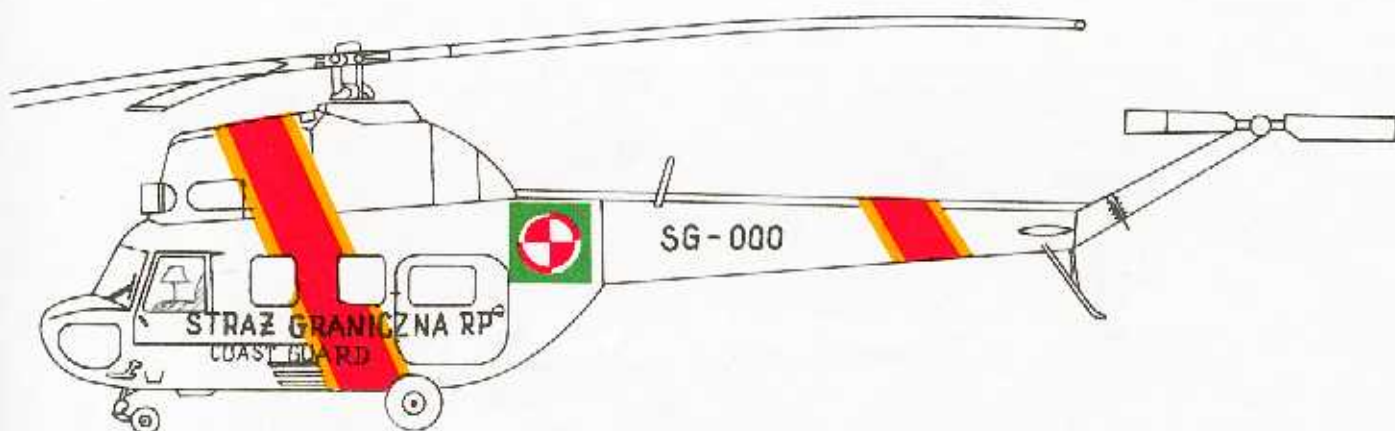

Załącznik nr 7

WZÓR OZNAKOWANIA ŚMIGŁOWCA STRAZY GRANICZNEJ
(widok z góry)

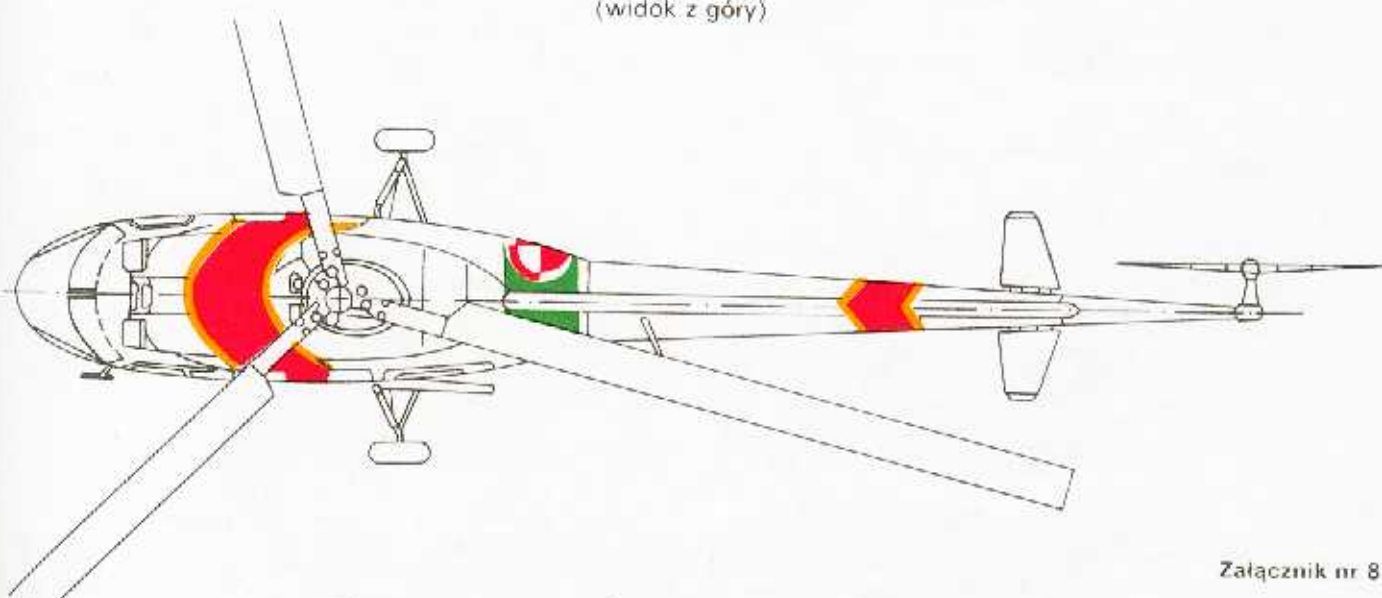

Załącznik nr 8

WZÓR OZNAKOWANIA ŚMIGŁOWCA STRAZY GRANICZNEJ
(widok z dołu)

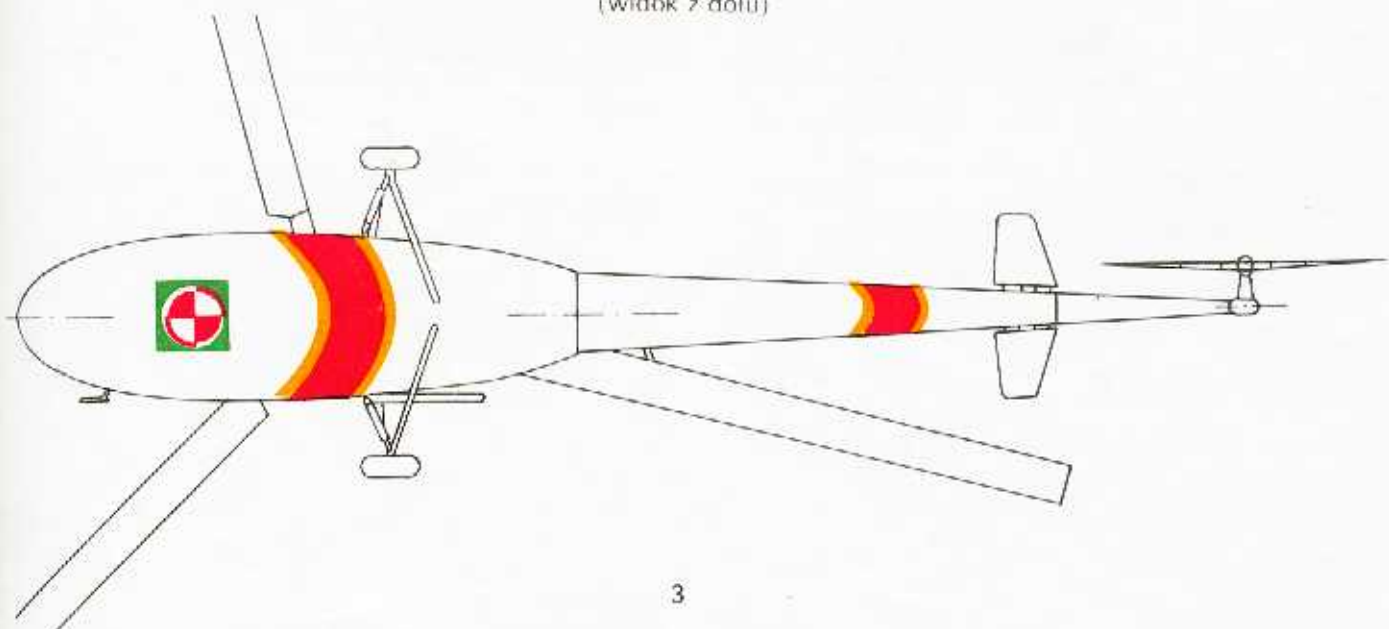

WZÓR TABLICY OZNACZAJĄCEJ STREFĘ NADGRANICZNA



OPIS

Tablica w kształcie prostokąta o wymiarach 300 x 600 mm koloru czerwonego, z białym paskiem szerokości 6 mm w odległości 6 mm od krawędzi i napisem koloru białego. Grubość liter 8 mm.

WZÓR TABLICY OZNACZAJĄCEJ PAS DROGI GRANICZNEJ



OPIS

Tablica w kształcie prostokąta o wymiarach 300 x 600 mm koloru czerwonego, z białym paskiem szerokości 6 mm w odległości 6 mm od krawędzi i napisem koloru białego. Grubość liter 8 mm.